

SAMSUNG



HŰTŐSZEKRÉNY MÉLYHŰTŐVEL



HASZNÁLATI ÉS Szerelési Útmutató

TARTALOMJEGYZÉK

FIGYELMEZTETŐ BIZTONSÁGI JELÖLÉS	2
HASZNÁLATI UTASÍTÁS	
A BERENDEZÉS FELKÉSZÍTÉSE HASZNÁLATRA	4
TULAJDONSÁGOK	4
IRÁNYÍTÓ PANEL	5
DIGITÁLIS PANEL	7
A HŐMÉRSÉKLET SZABÁLYOZÁSA	8
HŰTÖTT VÍZ- ÉS JÉGADAGOLÓ	8
A VÍZADAGOLÓ HASZNÁLATA (választható)	9
POLCOK ÉS REKESZEK	11
ÚTMUTATÓ AZ ÉLELMISZEREK ELHELYEZÉSÉHEZ	12
Útmutató a CoolSelect Zone™ fiókhöz	14
A MÉLYHŰTŐ TARTOZÉKAINAK KIVÉTELE	16
A HŰTŐSZEKRÉNY TARTOZÉKAINAK KIVÉTELE	16
ITAL TARTÓTM (választható)	16
A TARTOZÉKOK TISZTÍTÁSA	17
ÉGŐK CSERÉJE	18
VÍZSZŰRŐ	19
AJTÓK	19
BEÜZEMELÉSI UTASÍTÁSOK	
A HŰTŐSZEKRÉNY BEÜZEMELÉSE	20
AZ ELÜLSŐ LÁBAK BURKOLATÁNAK LEVÉTELE	21
A HŰTŐSZEKRÉNY AJTAJÁNAK LEVÉTELE	22
A HŰTŐSZEKRÉNY AJTAJÁNAK FELHELYEZÉSE	24
AZ AJTÓK KÖZÖTTI TÁVOLSÁG BEÁLLÍTÁSA	27
AZ ADAGOLÓ VÍZVEZETÉKÉNEK ELLENŐRZÉSE	29
AZ ADAGOLÓ VÍZVEZETÉKÉNEK SZERELÉSE	30
HIBAE LHÁRÍTÁS	35

BIZTONSÁGI UTASÍTÁSOK



FIGYELMEZTETÉS

- A hűtőszekrény használata előtt figyelmesen olvassa el ezt a kézikönyvet és későbbi használatra őrizze meg.
- Mivel a jelen kézikönyv több modellre vonatkozik, az Ön hűtőszekrénye kissé eltérhet a kézikönyvben leírt tulajdonságoktól.
- Ezt a berendezést kisgyermek vagy ki nem oktatott személyek mindaddig nem használhatják, amíg feleltük a berendezés kezelésének biztonságát szavatoló felelős személyek nem gyakorolnak felügyeletet.
- A gyermekekre ügyelni kell, biztosítva, hogy ne nyúljanak a berendezéshez. Hűtőközegeként R600a vagy R134a szolgál. Az Ön hűtőszekrényében alkalmazott hűtőközeg jelölése a készülék hátsó részében lévő kompresszor adattábláján és a hűtőszekrény belsejében található típus-táblán látható.
- A hűtőszekrényben csak a Samsung Electronics társaság által gyártott jégkészítő használható.
- Más márkájú jégkészítőt csak a gyártó vagy annak szerviz-képviselője szerelhet be.

ALKALMAZOTT SZIMBÓLUMOK FIGYELMEZTETÉS/INTÉS

 FIGYELMEZTETÉS	Komoly sérülés vagy halál veszélyének fennállására hívja fel a figyelmet.
 FIGYELMEZTETÉS	Személyi sérülés vagy anyagi kár keletkezése veszélyének fennállására hívja fel a figyelmet.



figyelmeztetés



Ugyanabba a konnektorba ne csatlakoztasson több fogyasztót.

- Ez túlhevülést okozhat aminek következtében tűz keletkezhet.

Ügyeljen rá, hogy a hűtőszekrény hátfala ne sértse a dugaszt

- A tápkábel dugaszának károsodása esetén túlmelegedés és tűz következhet be

A tápkábelt ne hajlítsa be túlzott mértékben. Ne helyezzen nehéz tárgyakat a tápkábelre.

- Tűzveszély keletkezhet. A tápkábel meghibásodása esetén a szerviz-képviselőtől vagy egy hasonló képesítésű személytől kérjen azonnali javítást.

Ne locsoljon vizet a fagyasztós hűtőszekrény belső vagy külső részeire .

- Tűz- vagy áramütés-veszély fenyeget.

E hűtőszekrény közelében ne használjon éghető gázt.

- Robbanás- vagy tűzveszély keletkezhet.

A tápkábel dugaszát ne dugja nedves kézzel az aljzatba.

- Áramütés érhető

A készülék felső részére ne tegyen folyadékot tartalmazó edényt

- Kiömlés esetén tűz- vagy áramütés-veszély fenyeget.

Ezen fagyasztós hűtőszekrényt ne telepítse nedves helyre, ahol az vízzel érintkezhet.

- A villamos részek szigetelésének sérülése áramütést vagy tűz keletkezését okozhatja.

A hűtőszekrényben illó vagy gyúlékony anyagokat ne tároljon.

- Benzen, higító, szesz, éter, LP gáz vagy hasonló anyagok tárolása robbanást okozhat.

TOVÁBBI HASZNÁLT SZIMBÓLUMOK

	Jelöli, mit NEM SZABAD
	Jelöli, mit NEM SZABAD leszerelnie
	Jelöli, mit NEM SZABAD megérinteni
	Jelöli, mit KELL betartani
	Jelöli, hogy a tápkábelt ki kell húzni a konnektorból
	Jelöli, hogy áramütés elkerülése végett földelni kell.
	Ajánlatos, hogy a beavatkozást minősített szerelő végezze.



A hűtőszekrényt saját maga ne szerelje szét.

- Tűz keletkezhet, a készülék szokatlanul viselkedhet, ami is személyi sérüléseket okozhat.



A hűtőszekrény belső világításának cseréjekor a tápkábel dugaszát húzza ki az aljzatból.

- Ellenkező esetben tűz- vagy áramütés-veszély fenyeget.



Amennyiben a hűtőgépet/fagyasztót ki kívánja dobni, ezt csak az ajtó vagy az ajtótomítás eltávolítása után tegye.

- Így megakadályozhatja, hogy a hűtőszekrényben gyermek rekedjen bent.



A hűtőszekrényt földelni kell

- A hűtőszekrényt le kell földelni, mert ellenkező esetben az áramvezetés teljesítménycsökkenést vagy áramütést okozhat.



Földeléshez soha nem használjon gázcsövet, telefonvezetékét vagy más alacsony feszültségű vezetékét

- A földelő csatlakozók helytelen használata áramütést okozhat.



FIGYELMEZTETÉS

- A berendezés burkolatának és szerkezetének szellőző nyílásait tartsa szabadon (nem eltömve).
- A leolvasztás gyorsításához ne használjon mechanikai vagy bármilyen más eszközöket, a gyártó által javasoltak kivételével
- Ne sértse meg a hűtőkört.
- A hűtőszekrény/fagyasztó belsejében ne használjon elektromos fogyasztókat, a gyártó által javasoltak kivételével

**FIGYELMEZTETÉS**

A berendezést ne telepítse közvetlen napsugárzásnak kitett helyre.

A berendezést úgy kell elhelyezni, hogy a hálózati aljzat a beszerelés után is hozzáférhető legyen.

- A tápkábel meghibásodása esetén a szervíz-képviselőtől vagy egy hasonló képesítésű személytől kérjen azonnali javítást.

A hűtőszekrényt ne töltsse túl.



- Az ajtó kinyitása után valamely élelmiszer kieshet, és személyi sérülést vagy anyagi kárt okozhat

A fagyasztószekrénybe ne helyezzen palackokat és egyéb üvegtárgyakat

- Amennyiben a palack tartalma megfagy, az üveg elpattanhatás balesetet okozhat

Amennyiben a fali dugaljzat lötyög, ne dugja abba a tápkábel dugóját.

- Tűz- vagy áramütés-veszély fenyeget.

A dugót a konnektorból ne húzza ki a tápkábelnél fogva

- A tápkábel meghibásodása elektromos zárlatot, s ezáltal tűzveszélyt vagy áramütést okozhat.
- A tápkábel meghibásodása esetén a szervíz-képviselőtől vagy egy hasonló képesítésű személytől kérjen azonnali javítást.

A fogyasztó tetején semmilyen tárgyat ne tároljon.

- Az ajtó kinyitása vagy bezárása után a tárgyak leeshetnek és személyi sérülést vagy anyagi kárt okozhatnak.

A hűtőszekrény belsejében ne tároljon gyógyszereket, tudományos kísérletek eredményeit, vagy más, pontos hőmérsékletre kényes termékeket

- A hűtőszekrényben tilos olyan termékeket tárolni, amelyek pontos hőmérséklet-szabályozást igényelnek

Ne engedje meg a gyermekeknek, hogy a berendezés ajtajára akaszkodjanak, mivel ellenkező esetben komoly sérülés következhet be. Amennyiben szokatlan hangokat, szagot vagy füstöt észlel, a dugaszt azonnal húzza ki a fali konnektorból, és vegye fel a kapcsolatot a SAMSUNG Electronics cég legközelebbi szervízrészlegével

A fagyasztószekrény belső falát vagy az abban elhelyezett edényeket és élelmiszereket ne érintse nedves kézzel.



- Fagyási sérüléseket szenvedhetne.

Ne tegye kezét a berendezés alsó részére

- Az éles élek személyi sérülést okozhatnak

Ujjait, de egyéb tárgyakat se dugjon soha a jégtölcscsér adagoló nyílásába Személyi sérülés vagy anyagi kár keletkezhet

- Hűtőközegként R600a vagy R134a szolgál. Az Ön hűtőszekrényében alkalmazott hűtőközeg jelölése a fogyasztó hátsó részében lévő kompresszor adatlábláján és a hűtőszekrény belsejében található típus-táblán látható

**UPOZORNĚNÍ**

Az ezen fagyasztós hűtőszekrényben alkalmazott hűtőközeg és a szigetelőanyagban található gázok megsemmisítésekor feltétlenül különleges eljárásokat kell alkalmazni Biztosítsa, hogy megsemmisítéskor a hűtőszekrény hátsó részén lévő egyetlen cső se sérüljön meg

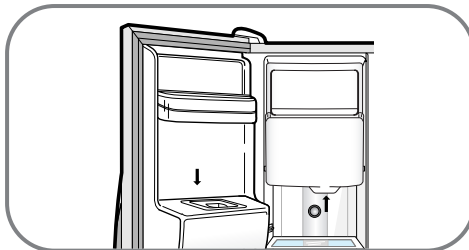

A villamos dugó tisztításánál ne használjon nedves vagy vizes ruhát A tápkábel dugójának érintkező peckeiről minden idegen tárgyat távolítsa el

- Másképp tűzveszély áll fenn.
- A tápkábel dugójának konnektorból való kihúzása után a fogyasztó ismételt csatlakoztatásáig várjon legalább 5 percet.



Amennyiben a fogyasztót hosszabb időn át nem kívánja használni, a tápkábel dugaszt húzza ki a konnektorból

- A szigetelés állapotának bármilyen romlása tüzet okozhat.



Ezt a berendezést kisgyermek vagy ki nem oktatott személyek mindaddig nem használhatják, amíg felettük a berendezés kezelésének biztonságát szavatoló felelős személyek nem gyakorolnak felügyeletet.



A gyermekekre ügyelni kell, biztosítva, hogy ne nyúljanak a berendezéshez.



Ez a készülék nem kis mennyiségű isobután-hűtőközeget(R600a-t) - természetes gázt - tartalmaz, amely jelentős mértékben környezetbarát, ez a gáz azonban gyúlékony. Ezen berendezés szállítása és üzembe helyezése során ügyeljen arra, hogy a hűtőkör egyetlen része se sérüljön.

- Ahhoz, hogy a hűtőkör szivárgása esetén ne keletkezessen gáz és levegő éghető keveréke, a hűtőszekrény elhelyezésére szolgáló helyiség mérete, meg kell, hogy feleljen a hűtőközeg mennyiségének. A helyiségben a hűtőszekrényben lévő R600a hűtőközeg minden 8 g-jára 1 m³ térnek kell jutnia Az Ön készülékében lévő hűtőközeg mennyiségét a készülék belsejében található címkén tüntetjük fel
- Soha ne kapcsoljon be olyan berendezést, amely sérülés jeleit mutatja. Kétes esetben vegye fel a kapcsolatot szállító partnerével

A BERENDEZÉS FELKÉSZÍTÉSE HASZNÁLATRA

Amint megteszi ezeket a lépéseket, a hűtőszekrénye/fagyasztója teljesen elő lesz készítve az üzemeltetésre. Amennyiben nem ezt észleli, ellenőrizze a táp bekötését és az elektromos áramforrást Bármilyen kérdéssel forduljon az SAMSUNG szerviz-központjához.

1

Helyezze el a hűtőszekrényt egy megfelelő helyre, a faltól elegendő távolságra. (Lásd a jelen kézikönyvben található üzembehelyezési utasítást).

2

Amennyiben a hűtőszekrény csatlakozik a villamos hálózathoz, a belső világítás minden olyan esetben működni fog, amikor a hűtőszekrény ajtaja nyitva lesz.

3

A hőmérséklet-választót állítsa a legalacsonyabb hőmérsékletre és várakozzon egy órát A hűtőszekrény/fagyasztószekrény most mérsékeltlen le fog hűlni, a motornak simán kell futnia.

4

Amint a fagysztó/hűtőszekrény hőmérséklete elég alacsony lesz, elkezdheti az élelmiszerek berakodását. A megfelelő hőmérsékletet csak néhány órával a hűtőszekrény bekapcsolása után érjük el.

TULAJDONSÁGOK

Dupla hűtőrendszer

- A hűtőszekrény és a fagyasztószekrény 2 elpárologtatóval bír. Ezen független rendszernek köszönhetően a hűtőszekrény és a fagyasztószekrény hűtése, egyedileg történik, szükség szerint, s ezáltal hatékonyabb a rendszer. Az elkülönített légkeringési rendszerek köszönhetően a hűtőszekrényben tárolt élelmiszerek szaga nem terjed át a fagyasztószekrényben tároltakra.

Több-áramú rendszer

- A hűtőlevegő minden polcszinten többszörös nyílásokon keresztül kering. Ez a rendszer a szekrényen belüli egyenletes hűtést, és a tárolt élelmiszerek mind hosszabb frissen tartását biztosítja.

Nyitott ajtóra figyelmeztető jelzés

- Amennyiben nyitva hagyja az ajtót, figyelmeztető hangot fog hallani.

Magas páratartalom az élelmiszerek frissességének megtartásához

- Mivelhogy a hűtőszekrény magas páratartalmú hideg levegőt szolgáltat, az élelmiszereket, a zöldséget és a gyümölcsöt hosszabb ideig frissen tarthatja. Ezáltal négyszeresen vagy akár ötszörösen hatékonyabb egy átlagos hűtőszekrényénél.

Energiatakarékos hűtőszekrény/fagyasztószekrény

- A hűtőlevegőnek a hűtőszekrénybe és a fagyasztószekrénybe történő elkülönített szállítása következtében villamos-energia szükséglet a minimumra csökken.

Rövidebb hűtődő

- A gyorsfagyasztási funkció az élelmiszerek gyorsabb fagyasztását teszi lehetővé.

Kiadós mennyiségű jégadag és hideg víz

- A jég- és vízádagolóval jég és hideg víz bármikor előállítható.

Üdítőital egység (választható)

- A különleges hűtőpolcon tárolt, gyakran használt élelmiszerek a főajtó kinyitása nélkül elérhetők. Ez pénzt és időt takarít meg Önnek.

Szagtalanító (választható)

- A szagtalanító ismételt használatával a hűtőszekrény belsejének levegőjét frissen és szagmentesen tarthatja.

CoolSelect Zone™ fiók (választható)

- A felhasználó a Quick Cool (Gyorsűtés), Thaw (Kiolvasztás) és a Select (Választás) nyomógombokkal az élelmiszerek gyors hűtését, kiolvasztását vagy a hűtött élelmiszerek szelekciónját választhatja. A fiókban uralkodó hőmérsékletet a Soft Freeze (Mérsékelt fagyasztás), Cool (Hűtés) vagy a Chill (Mrazeni) nyomógombokkal módosíthatja. Chill (Mrazeni).

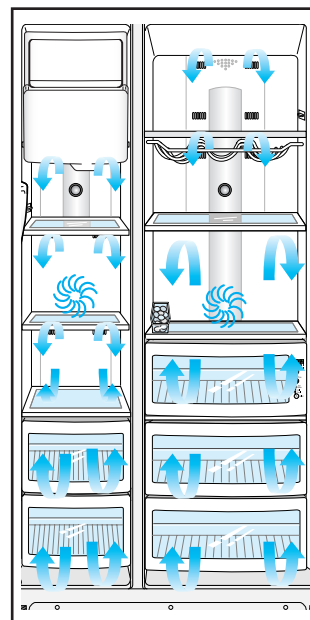

MEGJEGYZÉS

Ezen használati utasítás több modellel vonatkozik. Az Ön készülékének jellemzői csekély mértékben eltérhetnek a jelen utasításban leírt tulajdonságoktól.

VEZÉRLŐ PANEEL

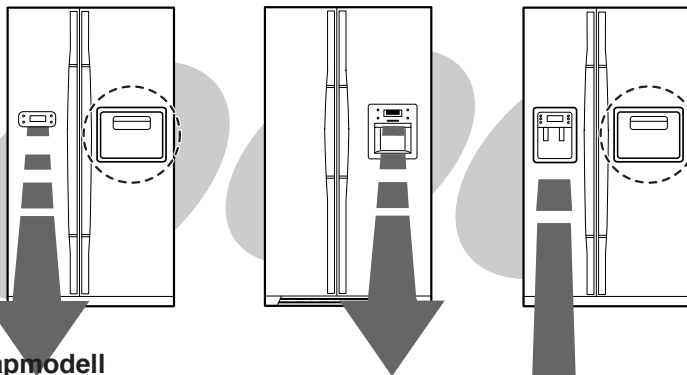

Alapmodell

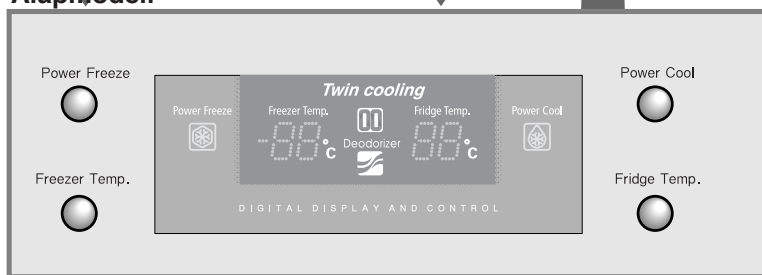

Adagolóval ellátott modell

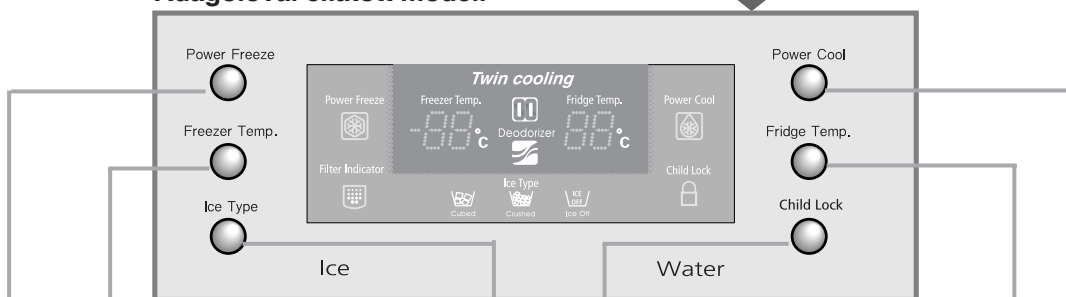

FREEZER TEMP NYOMÓGOMB.

(a fagyasztószekrényben uralkodó hőmérséklet)

A fagyasztószekrényben uralkodó hőmérsékletet e billentyű ismételt megnyomásával állíthatja be. A hőmérsékletet fokozatosan, -14°C és -25 °C között lehet beállítani.

A FRIDGE TEMP NYOMÓGOMB.

(a hűtőszekrényben uralkodó hőmérséklet)

A hűtőszekrényben uralkodó hőmérsékletet e billentyű ismételt megnyomásával állíthatja be. A hőmérsékletet fokozatosan, 7 °C és 1 °C között lehet beállítani.

POWER FREEZENYOMÓGOMB
(nagy teljesítményű fagyasztás)

A fagyasztószekrénybeni fagyasztás menetét gyorsítja meg.

JÉGTÍPUS NYOMÓGOMB

E nyomógomb segítségével választhatja ki, hogy jégkockát, jégdarát kíván-e készíteni, avagy kikapcsolja a jégkészítést.

A POWER COOL NYOMÓGOMB
(nagy teljesítményű hűtés)

A hűtőszekrénybeni hűtés menetét gyorsítja.

A CHILD LOCK NYOMÓGOMB (gyermekzár)

Ha ezt a nyomógombot 3 másodpercig lenyomva tartja, kigyullad a gyermekzár jelzője, és megszólal egy akusztikus jel. Amennyiben a gyermekzár be van kapcsolva, megnyomásra - a jégtípus gombját kivéve - egyetlen gomb sem reagál. Ez a funkció a gyermekek vagy háziállatok általi esetleges megnyomástól óvja a billentyűket E funkció kikapcsolása ezen billentyű ismételt, 3 másodperc időtartamú lenyomásával érhető el E billentyű még további funkciókkal is bír. Amennyiben 3 másodpercig lenyomva tartja, (a gyermekzár jele kigyullad), a jégréteg eltávolítását szolgáló fűtőtestek egyidejűleg ki lesznek kapcsolva. Abban az esetben, ha e funkció aktiválásának ideje alatt az adagoló teteje körül vagy a palacktároló körül jég keletkezik, újból nyomja meg a billentyűt, és tartsa nyomva 3 másodpercig. A gyermekzár jelzése ezután lekapcsolódik, a jégeltávolító funkció működésbe lép, és egyidejűleg minden gomb blokkolása megszűnik.

HASZNÁLATI UTASÍTÁS

IRÁNYÍTÓ PANEEL

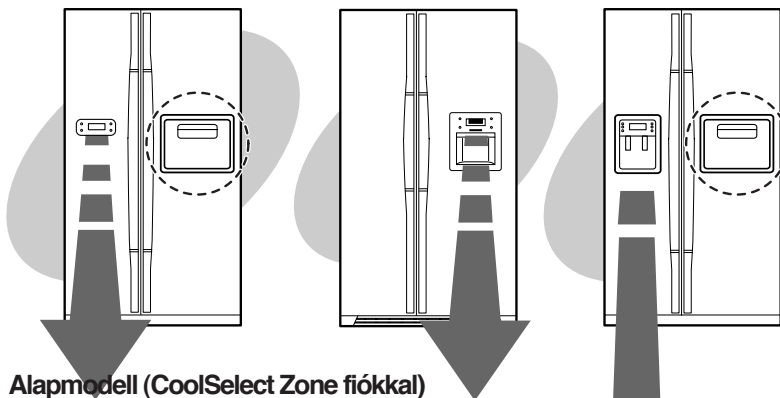

Alapmodell (CoolSelect Zone fiókkal)

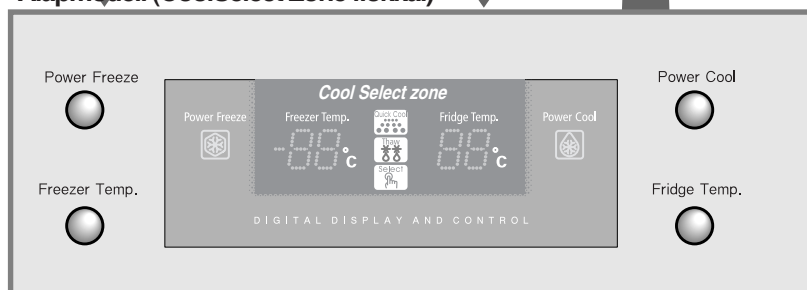

Adagolóval ellátott modell (CoolSelect Zone fiókkal)

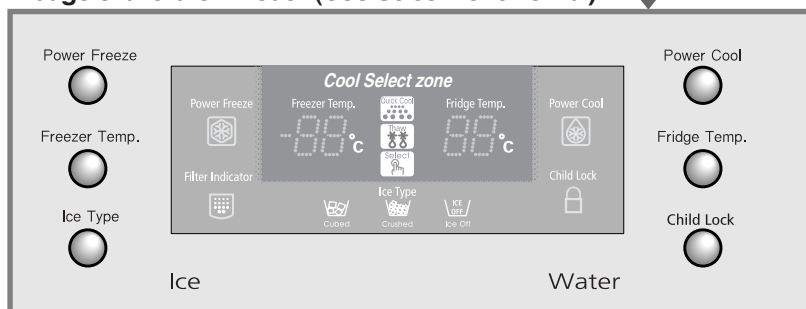

DIGITÁLIS PANEL

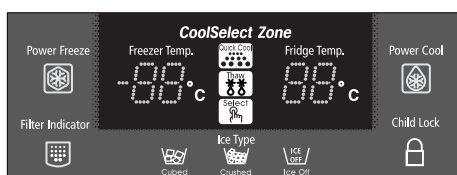
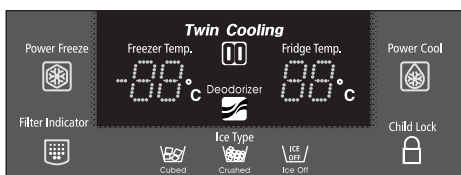
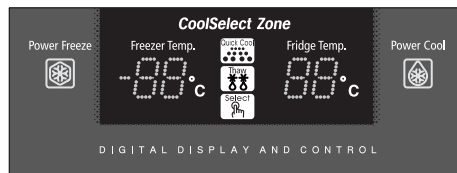
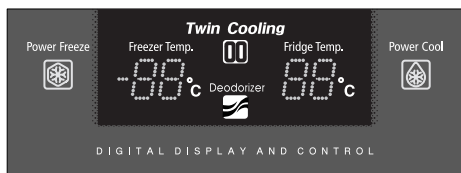

Freezer Temp. (a fagyaszóban uralkodó hőmérséklet) A fagyaszóban uralkodó pillanatnyi hőmérsékletet mutatja.
 Fridge Temp. (a hűtőszekrényben uralkodó hőmérséklet) A hűtőszekrényben uralkodó pillanatnyi hőmérsékletet mutatja.
 A Quick Cool (Gyors hűtési), Thaw (Kiolvasztási) és Select (Választás) a CoolSelect Zone™-fiókban uralkodó állapotot mutatják.

Power Freezeze (nagyteljesítményű fagyasztás)



- Ez a kontrollgő akkor világít, ha megnyomja a Power Freeze (nagyteljesítményű fagyasztás) gombot.
- Akkor nyomja meg ezt a gombot, ha a fagyasztót gyorsan le kívánja hűteni az adott hőmérsékletre
- Amennyiben több jégre van szüksége, azt így gyorsabban elkészítheti.
- Ezt az üzemmódot a Power Freezer (nagyteljesítményű fagyasztás) gomb ismételt benyomásával szüntetheti meg.

Power Cool (nagyteljesítményű hűtés)



- Ez a kontrollgő akkor világít, ha megnyomja a Power Cool (nagyteljesítményű hűtés) gombot. Akkor nyomja meg ezt a gombot, ha a hűtőszekrényt gyorsan le kívánja hűteni az adott hőmérsékletre.
- Ezt az üzemmódot a Power Cool (nagyteljesítményű hűtés) gomb ismételt benyomásával szüntetheti meg.

Deodorizer (Dezodorant)



- Ez a kontrollgő jelzi, hogy a visszaforgatható szagtalanító el van-e indítva
- A visszaforgatható méhsejtbetéteket évi 1 vagy 2 alkalommal forgassa vissza (lásd a "A tartozékok tisztítása" c. fejezet).

Jégkocka, Jégdara, Jégkészítés kikapcsolva



- Ezen nyomógomb ismételt megnyomásával, lépésenként, igénye szerint beállíthatja jégkocka vagy jégdara készítését, vagy a jégkészítés kikapcsolását.
- A világító ikon az aktuálisan választott jégkészítési módot jelzi.

Filter Indicator (Szűrő-állapotjelző)



- Amennyiben a zölden világító szűrő-állapotjelző narancssárgára vált, a vízsűrőt ki kell cserélni. Amennyiben az állapotjelző pirosan világít, ajánlott a szűrő azonnali cseréje.
- Ha a vízsűrő cseréje megtörtént, az Ice gombbal nullázza az állapotjelzőt. Type és Child lock. Ezeket a nyomógombokat tartsa 3 másodpercig egyidejűleg benyomva.
- Az állapotjelzőt úgy kapcsolhatja ki, ha az Ice Type és a Child Lock gombokat 5 másodpercen át egyidejűleg benyomva tartja.

HŐMÉRSÉKLET-SZABÁLYOZÁS

Fagyasztószekrény

- A fagyasztószekrényt -14°C- és -25°C- közötti hőmérsékletűre lehet beállítani.
- A Freezer Temp. (a fagyasztószekrény hőmérséklete) nyomógombot mindaddig nyomogassa, amíg a kijelzőn a beállítandó hőmérséklet nem jelenik meg.
- A kijelzőn a beállított hőmérséklet lépésenként változik -14°C-tól -25°C-ig. A -14°C elérése után a kijelzőn ismét a -25°C jelenik meg.
- 5 másodperc elteltével a kijelzőn a fagyasztóban éppen akkor uralkodó hőmérséklet jelenik meg. A készülék ezután aszerint fog működni, hogy az újonnan beállított hőmérsékletet eléri.



FIGYELMEZTETÉS

- Ha a fagyasztószekrényben -15°C-on tárolt fagyaltat, az elolvadhat.
- Gyakori nyitogatással, az elhelyezett élelmiszerek hosszú rendezgetésével és meleg élelmiszer berakásával a fagyasztószekrényben és a hűtőszekrényben emelkedik a hőmérséklet. Ezzel a digitális kijelző villogását idézhetjük elő. A digitális kijelző villogása akkor szűnik meg, ha a hőmérséklet a fagyasztószekrényben és a hűtőszekrényben a normális értékre tér vissza.

HŪTÖTT VÍZ- ÉS JÉGADAGOLÓ

Jégkészítő (Alapmodell)



- Húzza ki a jégtálcát
- Töltsen meg vízzel, egészen a vonalig
- A jégtálcát tolja vissza a helyére.

Jégadagoló

A jégadagoló egyszerre 10, napi szinten körülbelül 120 jégkockát készít automatikusan. Ezt a mennyiséget olyan tényezők befolyásolják, mint a fagyasztó hőmérséklete, a Gyorsfagyasztási funkció, és az ajtó kinyitásának gyakorisága. A hűtőszekrény elektromos hálózathoz történő csatlakoztatása után a jégkocka készítési funkció automatikusan beáll.

A jég kívánt típusát az Ice Type nyomógombbal állíthatja be:

- Cubed Ice



- Crushed Ice



- No Ice



Jégkészítés kikapcsolva

A jégkészítés ki van kapcsolva



MEGJEGYZÉS

Ha az edényben jég keletkezett, elkészültek a jégkockák.

Helyezze a tálat a jégadagoló alapzatára

- Az edényt úgy helyezze a jégadagoló alapzatára, hogy a jég ki ne tudjon ugrálgatni.

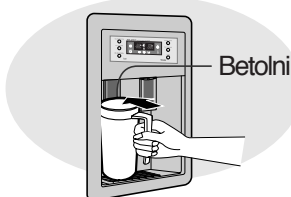

Vízadagoló

A víztartály úrtartalma megközelítőleg 1,2 l.

Hideg víz

- Helyezzen egy csészét a vízadagoló alapzatára.
- Ha a hűtőszekrényt először helyezte üzembe, az első 6 csészényi vizet eressze és öntse ki úgy, hogy az a vízvezetékrendszerben lévő szennyeződések kimossa.

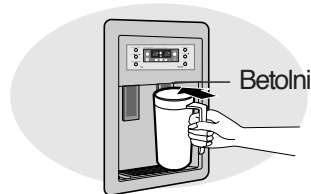

FIGYELMEZTETÉS

Ha hosszabb nyaralásra vagy üzleti útra utazik, és a jégadagolót nem fogja használni, zárja el a vízvezeték csapját. Ellenkező esetben víz szivárogni kezdhetne.



FIGYELMEZTETÉS

Az adagoló nyílásba soha ne dugja bele az ujját vagy más tárgyakat. Sérülést szenvedhet.

VÍZADAGOLÓ HASZNÁLATA (VÁLASZTHATÓ TÉTEL)

A hideg víz adagoló segítségével egyszerűen, a hűtőszekrény ajtajának kinyitása nélkül juthat hűtött ivóvízhez. Az ajtó nyitogatásának korlátozásával akár a villamos energiafogyasztás 30 %-át is megtakaríthatja.

Áttekintés

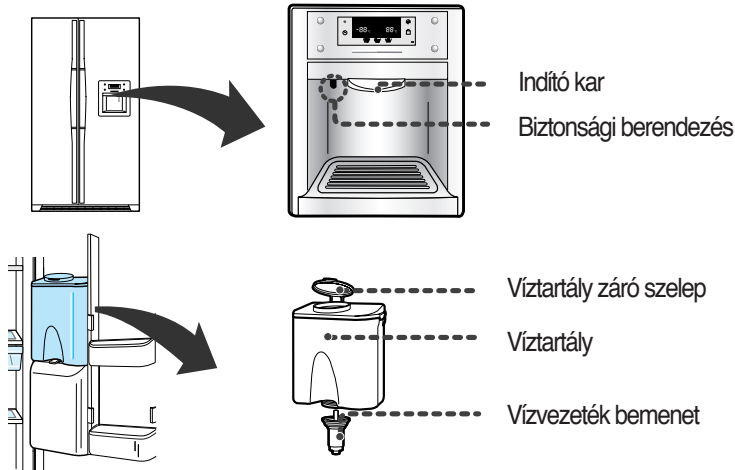

AMENNYIBEN A HIDEGVÍZ-TARTÁLYT NEM HASZNÁLJA, TEGYE AZ ALÁBBIKAT

1

A vízvezetékét szilárdan rögzítse a rögzítőnyíláshoz.

- Az ajtó abban az esetben nem záródik automatikusan, ha a víz csatlakozására szolgáló berendezés a hideg szökése okán huzamos ideje kihűtött állapotban van.

2

A biztonsági berendezést állítsa "LOCK" állásba

- Abban az esetben, ha megnyomja a "PUSH" gombot, a bemenő nyíláshoz rögzített csatlakozóval együtt, és a biztosító berendezés az "OPEN" helyzetben áll, a vízcsatlakozás a bemenő nyílásról leválasztható és így a víz kifolyhat

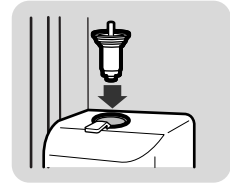

MEGJEGYZÉS

Ha gyermekek tartózkodnak a közelben, a biztonsági berendezést állítsa "LOCK" állásba



A VÍZTARTÁLY MEGTÖLTÉSE

1

Nyissa ki a kerek fedelet, és a tartályt töltsé meg ivóvízzel.

- Töltsé tele a tartályt maximális szintig (ez valamivel kevesebb, mint 4,2 liter).



2

- Töltsé tele a tartályt a maximális szintig (ez valamivel kevesebb, mint 4,2 liter).

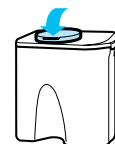



SZOKVÁNYOS PALACK BEÉPÍTÉSE

1

Nyomja meg a rögzítő kart, az exkluzív víztartályt emelje fel, majd vegye ki.

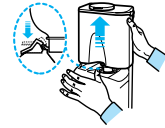

2

A zárt víztartályról vegye le a vízcsatlakozást, majd a vízcsatlakozás belső menetét helyezze rá egy szokványos ásványvizes palackra és csavarással rögzítse azt.

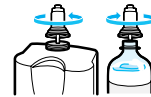

3

Fordítsa fejjel lefelé a palackot és rögzítse a rögzítő nyílásban a megfelelő helyzetbe.

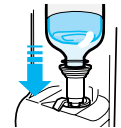

MEGJEGYZÉS

- Abban a pillanatban, amikor a víztartályba levegő kerül, a szokványos ásványvizes vagy egyéb italt tartalmazó palackból bugyborékoló hangokat lehet hallani.
- Egyes szokványos ásványvizes vagy más italt tartalmazó palackok (méretüktől függően) nem passzolnak a vízbekötésnek.
- Amennyiben a "push" nyomógomb megnyomásakor nem megfelelő módon folyik a víz, próbálkozzon e gomb újbóli megnyomásával.
- Ne használjon szénsavval dúsított italokat, mint például a kóla, almálé vagy szódavíz. A fentebb említett gomb megnyomása után a palack felső részében a felgyülemlett szénsav gáz nyomásának hatására az ital kifreccsenhet.
- Használjon olyan palackozott ásványvizet vagy felforralt csapi vizet, mely semmilyen idegen részecskéket nem tartalmaz.



Víztartály / vízvezeték-csatlakozás

1

Húzza felfelé és szerelje le a nagyméretű fedél két oldalán található kampókat.

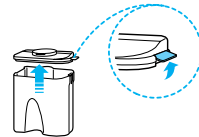

2

A vízellátó csövet a nyíl irányában történő elfordítással lazítsa ki és vegye ki.



3

A nagyméretű fedelet és a zárt víztartályt forró vízzel és mosogatószerrel tisztítsa meg.

- Fogja meg a fedelet és felhúzással távolítsa el. A fedelet és a fedélhez rögzített szűrőpalackot lágy kefe segítségével tisztítsa meg.



4

A vízellátó vezetékét lágy kefe segítségével tisztítsa meg, majd a vízellátó vezeték működtető karját nyomja meg, és mossa meg folyó víz alatt.

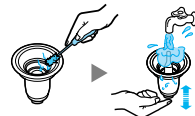

FIGYELMEZTETÉS

- Hogyha a víztartályt tea vagy hasonló italok adagolására használja, gyakrabban tisztítsa azt. Csak filteres teát használjon. Magas cukortartamú italok (rostos gyümölcslevek, üdítőitalok) használatát higiéniai okokból nem javasoljuk.
- A lerakódásokat ecettel vagy sós vízzel átitatott ronggyal távolíthatja el a tartályból.
- Ellenőrizze le, hogy a vízellátó szerelvény gumitömítése nem csúszott-e el, vagy hogy éles tárgy által nem sérült-e meg. Ellenkező esetben vízvívárgás következhet be.

POLCOK ÉS REKESZEK



Fagyasztószekrény

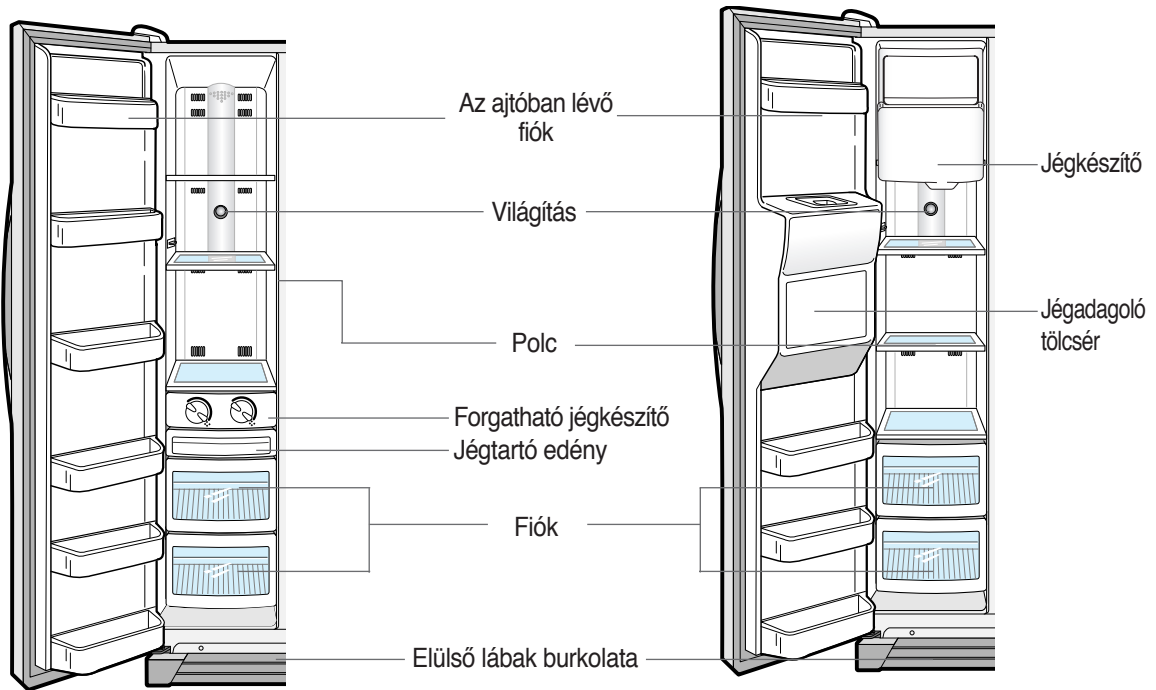

Alapmodell

Jég- és hidegvíz-adagolóval ellátott modell



Hűtőszekrény

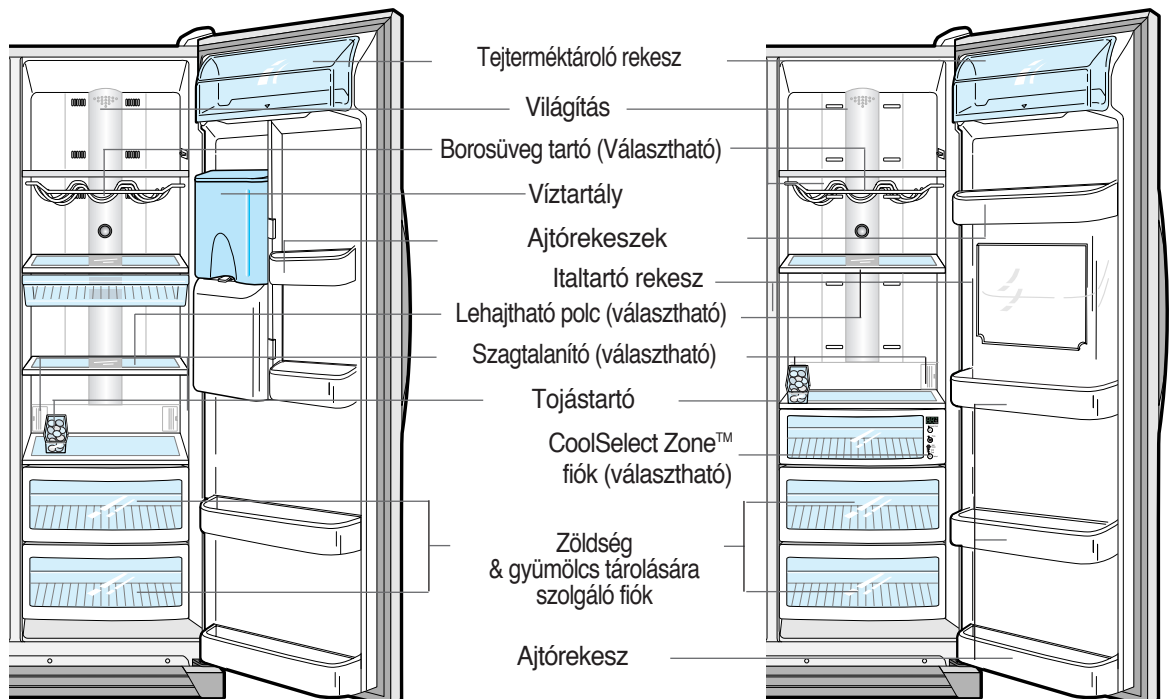

ÚTMUTATÓ AZ ÉLELMISZEREK ELHELYEZÉSÉRE

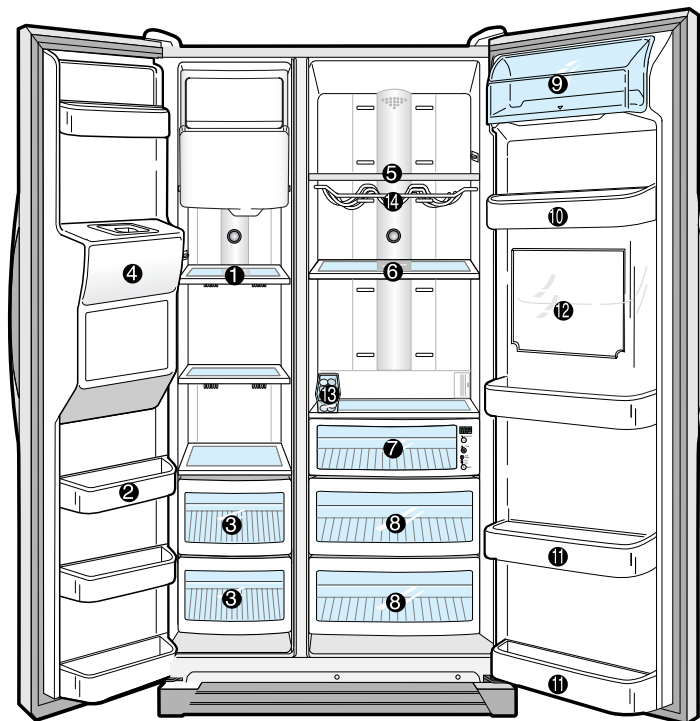

Mélyhűtött temékek fagyasztószekrényben történő tárolása

- 1 Edzett üvegpolc**
 - Mindenféle típusú fagyasztott élelmiszer tárolására használható
- 2 Mindenféle típusú fagyasztott élelmiszer tárolására használható**
 - Fagyasztott élelmiszerek kisebb csomagokban történő tárolására használható.
- 3 Műanyag fiók**
 - Hús és száraz élelmiszerek tárolására használható. Az elhelyezett élelmiszert fóliával vagy más egyéb csomagolóanyaggal biztonságosan be kell csomagolni.
- 4 Jégadagoló tölcser (választható)**

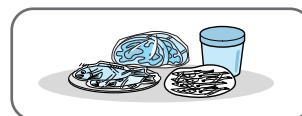
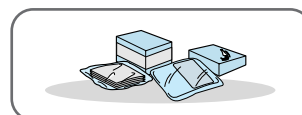
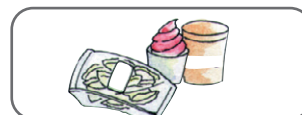

FIGYELMEZTETÉS

Se a jégadagoló tölcserbe, se a jégartó edénybe ne dugja bele az ujját vagy más alkalmatlan tárgyakat. Személyi sérülés vagy anyagi kár keletkezhet.

ÚTMUTATÓ AZ ÉLELMISZEREK ELHELYEZÉSÉRE

A hűtött élelmiszerek hűtőszekrényben történő tárolása

5 Edzett üvegű biztonsági billenőpolcok

- Mindenféle fagyasztott élelmiszer tárolására használhatók
- Biztonságosak és törésállóak.
- Az üveg felületén jelölt körök nem utalnak semmilyen meghibásodásra



6 Lehajtható polc (választható)

- Ha magasabb csomagolású élelmiszerek tárolásához nagyobb magasságú térre van szüksége A polc elülső szélét könnyedén emelje meg és hajtsa hátra, a polc mérete így felére csökken. Ez a helyzet magas csomagolású élelmiszerek elhelyezésére alkalmas.

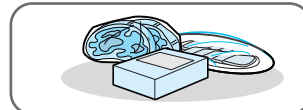

7 CoolSelect Zone™ fiók (választható)

- Megtartja az élelmiszerek ízét és meghosszabbítja azok frissességét. Sajtok, húsok, baromfi, halak vagy egyéb gyorsfelfhasználású élelmiszerek eltartására használhatja.



8 Gyümölcs- és zöldségtároló fiók (Felső és Alsó)

- Gyümölcsök és zöldségek tárolására szolgál.
- Ez egy légmentesen záródó fiók Ez a rekesz a páratartalom optimalizálásával tartja meg hosszú ideig a gyümölcsök és zöldségek frissességét.

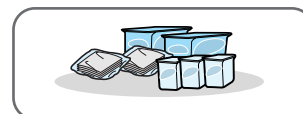

9 Tejterméktároló rekesz

- Vaj és margarin tárolására szolgál.

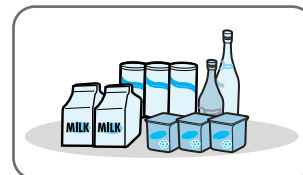

10 11 Ajtórekeszek

- Kis csomagos élelmiszerek, mint a tej és a joghurtok, tárolására szolgálnak



12 Üdítőital egység (választható)

- A gyakran használt élelmiszerek, mint például a fémdobozos italok, uzsonnák, tárolására szolgál, és biztosítja azok elérését anélkül, hogy a hűtőszekrény ajtaját kinyitnánk.

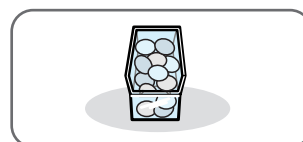

A palackokat úgy helyezze el, hogy azok ki ne eshessenek

FIGYELMEZTETÉS

13 Tojástartó

- Rakja be a tojásokat a tartóba és helyezze azt a polcra.

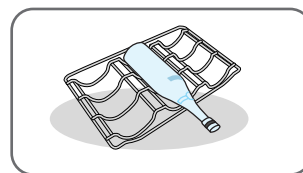

14 Borosüveg tartó (Választható)

- Ez borosüvegek olyan tárolására szolgál, amely biztosítja a bor ízének megőrzését.



FIGYELMEZTETÉS

- Amennyiben hosszabb nyaralást tervez, a hűtőszekrényt ki kell üríteni és ki kell kapcsolnia A belső terekből törölje ki a felesleges nedvességet, és az ajtókat hagyja nyitva Ellenkező esetben bűz és penész keletkezhet.
- Ha CoolSelect fiókkal ellátott modellel rendelkezik, netolja be a fiókot ezekben a sínekbe, mert a polc beleütközhet az italtartó rekesz tetejébe, ami ezáltal megsérülhet.

Ezeket a sínek a CoolSelect fiókkal ellátott modelleknél nem ajánlott alkalmazni.

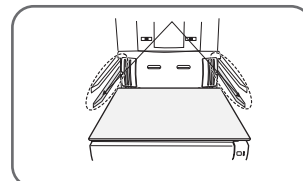

HASZNÁLATI UTASÍTÁS

A CoolSelect Zone™ utasítása

"Select" gomb (Választható)

1

Soft Freeze (Mérsékelt mélyhűtött)

- Amennyiben a "Soft Freeze"-t választjuk, a kijelzőn $-5\text{ }^{\circ}\text{C}$ -os hőmérséklet jelenik meg, tekintet nélkül a hűtőszekrényben beállított hőmérsékletre.
- A beállított "Soft-Freeze" hőmérséklet hosszabb ideig megőrzi a hús és a hal frissességét.
- Biztosítja a hús jobb szeletelhetőségét, lecsepegés nélkül.

2

Chill (Hideg)

- Amennyiben a CoolSelect Zone™ fiókban a "Chill"-t választottuk, a hőmérséklet $-1\text{ }^{\circ}\text{C}$ -on marad, tekintet nélkül a hűtőszekrényben beállított hőmérsékletre.
- A beállított "Chill" hőmérséklet hosszabb ideig segít megőrizni a hús és a hal frissességét.

3

Cool (Hűtött)

- Amennyiben a "Cool" hőmérsékletet választjuk, a hőmérséklet egyező lesz a hűtőszekrényben beállított hőmérséklettel. A digitális panelen a kijelzőn láthatóval azonos hőmérséklet jelenik meg.
- A CoolSelect Zone™ fiók további hűtött teret nyújt Önnek.

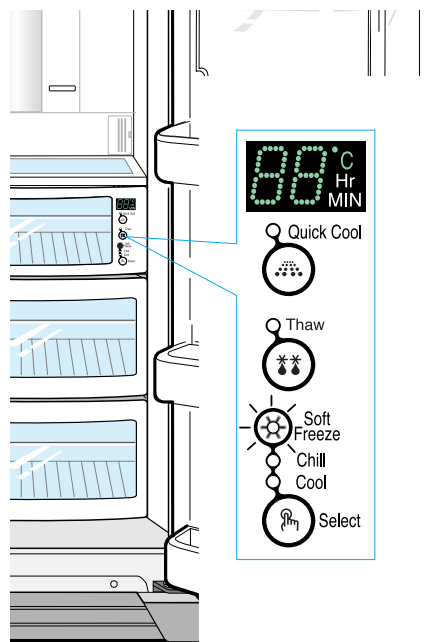

A CoolSelect Zone™ utasítása

"Quick Cool" gomb (gyorshűtés)

- A Quick Cool funkció a CoolSelect Zone™-ben használható.
- A "Quick Cool" funkció lehetővé teszi 1~3 fémdobozos ital legfeljebb 60 percig tartó lehűtését.
- Ezt a funkciót a Quick Cool" gomb ismételt megnyomásával szüntethetjük meg. A CoolSelect Zone™ fiókban uralkodó hőmérséklet visszaáll a megelőző szintre.
- A "Quick Cool" funkció befejezése után a hőmérséklet beállítása visszatér "Cool" állásba.



MEGJEGYZÉS

A hűtési idő az italok típusa szerint különbözhet.



FIGYELMEZTETÉS

- A "Quick Cool" funkció alkalmazásánál az élelmiszereket a Cool Select Zone™ fiókból ki kell venni.

"Thaw" gomb (leolvasztás)

- A nedvesség elvesztése és a hús minőségének romlása csökkenti az étel frissességét.
- Amennyiben a "Thaw" funkciót választja, a CoolSelect Zone™ fiókba váltakozva meleg és hideg levegő áramlik.
- A behelyezett hús tömege szerint állítható be a kiolvasztás lépésideje 4, 6, 10 és 12 órára.
- A "Thaw" kiolvasztási funkció befejezése után a CoolSelect Zone™ fiók kijelzőjén visszatér a "chill" hűtési állás.
- A "Thaw" kiolvasztási funkció befejezése után a hús nem tartalmaz levet, és félig mélyhűtött állapotban van úgy, hogy könnyen szeletelhető és sütéshez előkészíthető legyen.
- Ez a funkció a "Thaw" kivételével bármely gomb benyomásával megszüntethető.
- A hús és a hal kiolvasztásának megközelítő idejét alább ábrázoljuk (Egy hüvelyk, azaz kb. 2,5 cm. vastagságú szeletekre számítva)

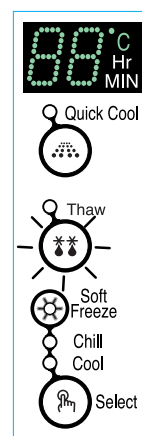

Idő leolvasztás	4 óra	6 óra	10 óra	12 óra
Tömeg	400 g	600 g	800 g	1000 g



MEGJEGYZÉS

A leolvasztás ideje különféle lehet, a hús- és halszeletek vastagságától függően. A fent említett tömeg a CoolSelect Zone™ fiókban elhelyezett élelmiszerek össz tömegét jelöli. Példa: 400 g-nyi fagyasztott marhahúsról és 600g-nyi mélyhűtött csirkéről a teljes kiolvasztási idő 10 óra lesz.



FIGYELMEZTETÉS

A "Thaw" leolvasztás funkcióval az élelmiszereket a CoolSelect Zone™ fiókból ki kell venni

A MÉLYHŰTŐ TARTOZÉKAINAK KIEMELÉSE

1

Edzett üvegpalc

- Húzza ki a polcot, amennyire csak lehet, majd emelje meg azt és húzza ki

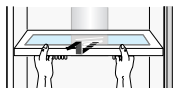

2

Ajtórekeszek

- Két kézzel fogja meg arekeszt és felfelé emelje ki.

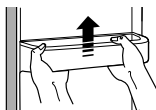

3

Fiókok

- A fiókokat, kihúzásuk közben, kissé emelje meg

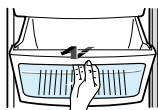

4

Jégtartó és jégkészítő

- A jégtartót a jégkockákkal maga felé történő húzással vegye ki. Ezután vegye ki a jégkészítőt (csak az alapmodellnél).

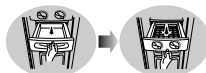

5

Jégtartó edény (választható)

- A jégtartó edényt emelje meg és húzza ki.

6

Az előlő lábak burkolata

- Nyissa ki a fagyasztó- és ahűtőszekrény ajtaját, csavarozza ki a három csavart és vegye le a lábak burkolatát
- A lábak burkolatát úgy rögzítse újra, hogy azokat eredeti helyükre helyezze vissza és a három csavart csavarozza be.

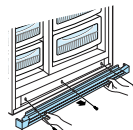

* Az előlő lábak burkolatát csakis akkor vegye le, ha az elkerülhetetlen



MEGJEGYZÉS

- A burkolat levételekor ne fejtse ki túl nagy erőt, v mert ellenkező esetben károsodhat.

A HŰTŐSZEKRENY TARTOZÉKAINAK KIEMELÉSE

1

Edzett üvegpalc

- A polcot a lehető legjobban húzza ki Ezután a polcot emlje meg, és húzza ki.

2

Ajtórekeszek

- Két kézzel fogja meg a rekeszt és úgy húzza ki, hogy azt felfelé emeli

3

Gyümölcs- & zöldség-rekesz és rekeszburkolat

- A fiókot úgy húzza ki, hogy a fogantyújánál megfogja, kissé megemeli és maga felé húzza.
- A burkolatot maga felé húzva vegye le

4

Borosüveg tartó (Választható)

- Egyszerűen fogja meg a borosüveg tartót, és maga felé húzza ki.

ITAL TARTÓ™ (választható)

A kiegészítő hűtőterhez úgy férhet hozzá, hogy megfogja e rekesz ajtajának fogantyúját és lefelé meghúzza azt.

- A kiegészítő hűtőrekesz azt az előnyt nyújtja Önnek, hogy nem kell kinyitnia a hűtőszekrény fő ajtaját, és ez ráadásul elektromos energiát is megtakarít Önnek.

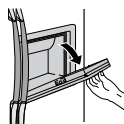

Javasoljuk, hogy a kiegészítő hűtőrekeszt gyakran használt élelmiszerek, úm. italok, tárolására alkalmazza



Amennyiben az ajtó nyitva van, azt tálcaként, italos poharak és palackok elhelyezésére használhatja.

- Az ajtó felületét ne karcolja meg.



FIGYELMEZTETÉS

- A tartozékok fagyasztóból és hűtőszekrényből történő kiemelését megelőzően, előbb mindig a tárolt élelmiszereket kell más térbe áthelyezni.
- Az italtartó rekesz ajtaját soha ne szerelje le. A TM italtartó rekesz feltett ajtó nélkül nem működik.
- Az italtartó rekesz ajtajának bezárásakor ügyeljen arra, hogy az ujjai ne kerüljenek olyan helyre, ahol beakadhatnak, és így baleset történhet.
- Amennyiben a nyitott ajtót rakfelületként használja, ne helyezzen arra nehéz tárgyakat.
- Ne engedje, hogy a gyermekek az ajtóra csimpaszkodjanak, mert ez baleseti veszélyt és anyagi kárt okozhat.

A TARTOZÉKOK TISZTÍTÁSA

Belső részek

- A tartozékokat finom tisztítószerrel tisztítsa, majd száraz ruhával törölje meg.
- A tartozékok lemosása után győződjék meg arról, hogy azok az újbóli felhasználás előtt már szárazak.



Külső felület

- Az előlső vezérlő panelt tiszta ruhával törölje le.
- Az ajtó és az ajtótartók finom tisztítószerrel és ruhával tisztíthatók. Azokat mosás után tiszta ruhával szárítsa meg.
- A belső felületet évente legalább kétszer ki kell fényesíteni.



Hátulso rész

- A lerakódott szennyeződésekét évente egyszer vagy kétszer, porszívó segítségével távolítsa el

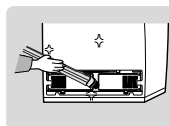

Hideg víz- és jégadagoló, elvezető vályu és rács (választható)

- A hideg víz- és jégadagolót nedves ruhával tisztítsa ki, majd száraz ruhával törölje meg.
- A hideg víz- és jégadagolót, az elvezető vályut és a rácsot tartsa szárazon.



Üdítőital egység (választható)

- A kiegészítő hűtőteret nedves ruhával tisztítsa, majd száraz ruhával törölje meg.



Az ajtó gumitömítése

- Amennyiben az ajtó gumitömítése szennyezett, az ajtó nem fog jól záródni, és a fagyasztó valamint a hűtő hatásfoka romlani fog. Finom tisztítószerrel és nedves ruhával tisztítsa, majd száraz ruhával törölje meg..



MEGJEGYZÉS

- Amennyiben a készüléket tisztítja, vagy az hosszabb ideig üzemben kívül volt, azt mindig kapcsolja ki, az ajtót hagyja nyitva és a készüléket szárítsa ki.
- Közvetlen vízszugárral ne tisztítsa
- Ne tisztítsa benzennel, higítóval vagy autóhoz használatos tisztítószerrel.

A TARTOZÉKOK TISZTÍTÁSA

Szagtalanító (választható)

- Csavarhúzó segítségével vegye le a burkolatot, úgy, ahogy az ábrán látható.
- A burkolatból emelje ki a töltött kazettát, és legalább 4 órán keresztül hagyja tiszta, meleg vízben ázni Napon, nyílt térben legalább 8 órán át hagyja a töltött kazettát a teljes kiszáradásig.
- Ezt az eljárást évente 1-2-szer ismételje meg.

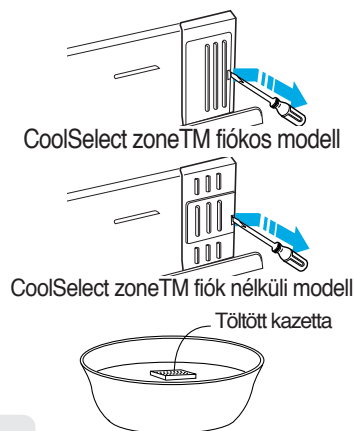

- Pokud je kazeta sušena ve stísněném prostoru, může se v tomto prostoru šířit zápach.
- Držte z dosahu dětí, aby nepožily žlutou kapalinu.

A BELSŐ VILÁGÍTÁS CSERÉJE



Az izzó cseréje előtt a készüléket kapcsolja le az áramról. Amennyiben az izzócseréje során nehézségei támadnak, teremtse kapcsolat a legközelebbi szervizképviselővel.

FIGYELMEZTETÉS



BELSŐ VILÁGÍTÁS A FAGYASZTÓBAN (CSAK ALAPMODELL) / HŰTŐSZEKRÉNYBEN

1

A világítás burkolatának retesze alá toljon be egy lapos csavarhúzót, és nyomja meg azt a nyíl irányában.



2

A burkolatot a nyíl irányában húzza ki.



3

A burkolatot a nyíl irányában húzza ki.

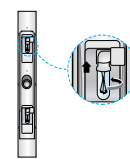

BELSŐ VILÁGÍTÁS A FAGYASZTÓBAN (HIDEG VÍZ- ÉS JÉGADAGOLÓVAL ELLÁTOTT MODELL)

1

Emelje fel és húzza ki a jégkészítő burkolatát (①).

2

Csavarhúzó segítségével vegye le a világítás burkolatát (②).

3

Cserélje ki az izzót (③), és tegye vissza a világítás burkolatát, majd csavarhúzó segítségével biztosítsa azt.

4

Helyezze vissza a jégkészítő burkolatát.

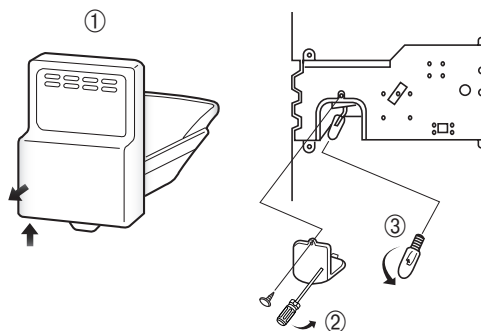

VÍZSZŰRŐ

Vízszűrő állaptjelző "Szűrő-indikátor"

- "A szűrő-indikátor figyelmezteti Önt, mikor kell kicserélni a vízszűrőt. Amennyiben a zölden világító szűrő-állapotjelző narancssárgára vált, a vízszűrőt ki kell cserélni. Jelzi, Önnek, hogy a szűrő töltetét ki kell cserélni. Amennyiben a jelző pirosan világít, ajánlott a szűrő azonnali cseréje (további információkat a "Vízszűrő szerelése" c. fejezetben talál).

Az adagoló vízszűrő nélküli használata

- A hideg víz- és jégadagolót vízszűrő nélkül nem használhatja, mivel a vezetékes víztáp leblokkolna.

Cserélhető szűrők rendelése

- Amennyiben több vízszűrőt kíván rendelni, vegye fel a kapcsolatot Samsung márkakereskedőjével.

AJTÓK

A hűtőszekrény ajtaja speciális nyitó-záró rendszerrel bír, hogy az ajtó mindig teljesen záródjon, és a zárása biztonságos legyen.

Az ajtót a lehető legjobban nyissa ki. Egy bizonyos állás elérése után az ajtó nyitva marad.

Amennyiben az ajtó csak kissé van nyitva, automatikusan bezáródik.

A HŰTŐSZEKRÉNY BEÜZEMELÉSE



Ellenőrizze az Ön bejárati ajtajának méreteit



MEGJEGYZÉS

- Ellenőrizze le a bejárati ajtó méreteit, hogy megbizonyosodjon róla, hogy a hűtőszekrény befér-e rajta.
- Amennyiben a készüléket olyan bejárati ajtón keresztül szeretné bevinni, mely kisebb a hűtőszekrény méreteinél, a készülékről szerelje le annak ajtaját.



A hűtőszekrény helyének kiválasztása

- Válasszon vízvezeték csatlakozás szempontjából megfelelő elhelyezést.
- Válasszon a hűtőszekrény beüzemeléséhez megfelelő, elengedő terű helyet.
- Válasszon olyan megfelelő helyet, melyet közvetlen napsugárzás nem ér.



MEGJEGYZÉS

- A fagyasztószekrény ajtajának eltávolítása előtt a vízvezeték bekötését csatolja le. (Amennyiben a bekötést nem csatolja le, az megsérülhet.)
- Lásd "A vízvezeték bekötésének hűtőszekrényről való lecsatolása" a következő oldalon.

Tartson fenn elegendő nagyságú teret a készülék egyenes felületen történő beüzemeléséhez.

- Amennyiben az Ön hűtőszekrénye nem áll vízszintesen, a belső hűtőrendszer megfelelő működése nem biztosított.

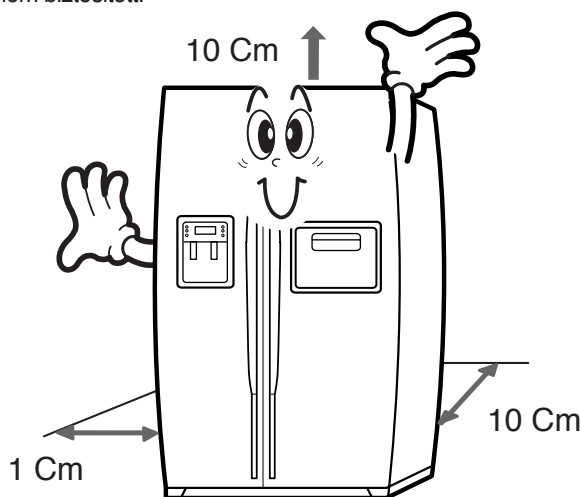

MEGJEGYZÉS

Amennyiben a hűtőszekrény beüzemelését végzi, javasoljuk, hogy a távolságot a leírtaknak megfelelően tartsa be. Kellő mennyiségű hely hiányában a faltól való 5 cm-es távolságot tartsa be.

AZ ELÜLSŐ LÁBAK FEDELEINEK LEVÉTELE



Az elülső lábak burkolatának levétel (választható)

A hűtőszekrény és a fagyasztó ajtait nyissa ki, majd az elülső lábak összeállított burkolatát az azt rögzítő 3 csavar óramutató járásával ellentétes irányú kicsavarásával távolítsa el.

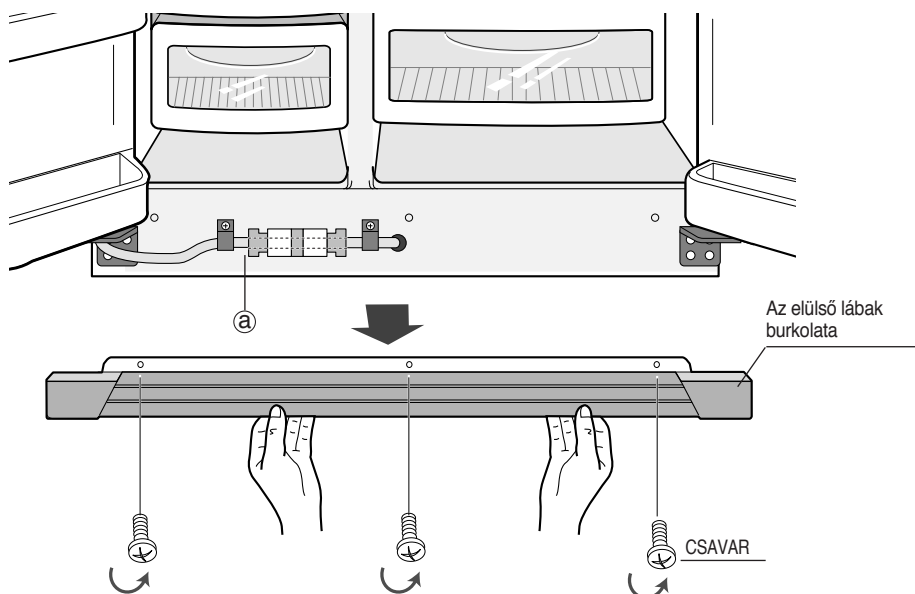

A vízvezeték bekötésének hűtőszekrényről történő lecsatolása

- 1) Csavarja ki a csavart a bilincsből (a).
- 2) A vízvezeték-csővet az összekötő kapocs megnyomásával csatolja le, (②) majd húzza ki belőle vízvezeték tömlőt (①).

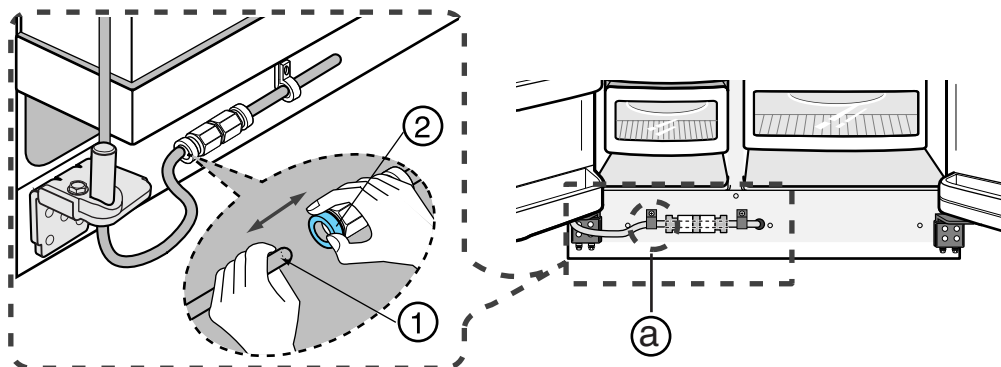

FIGYELMEZTETÉS

A vízvezeték bekötését ne vágja le, hanem az összekötő kapocsnál csatolja le

A FAGYASZTÓSZEKRÉNY AJTÁJÁNAK LEVÉTELE



- Az ajtót egyenesen felfelé emelje meg.
- Ügyeljen arra, hogy a vízvezeték csövet vagy a vezeték köteget oda ne szorítsa az ajtóhoz.
- Az ajtót helyezze biztonságos helyre.



A fagyasztószekrény ajtajának levétele

- 1) Csukja be az ajtót, majd csavarhúzó segítségével távolítsa el az ajtópánt felső burkolatát (1), és kapcsolja szét a vezetékeket (2).

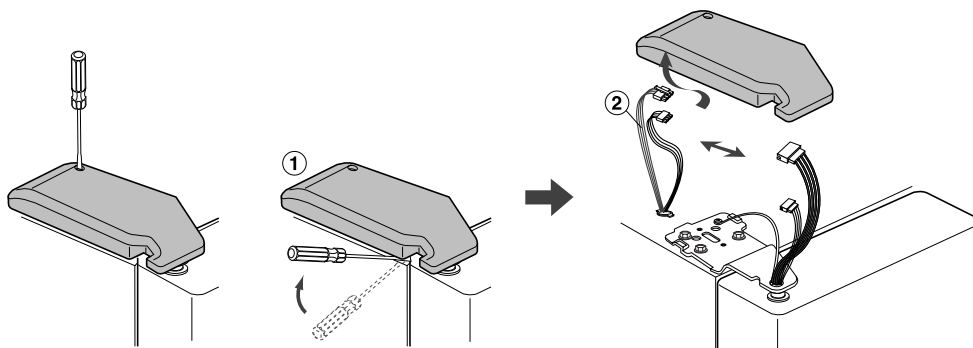

- 2) A függesztőcsapból az óramutató járásával ellentétes irányban (3) csavarja ki a normál és a földelő csavarokat, (4) majd a csapot a nyílnak megfelelő irányban távolítsa el (5) (6). Az ajtó eltávolítása közben ügyeljen rá, hogy az ajtó nehogy Önre boruljon.

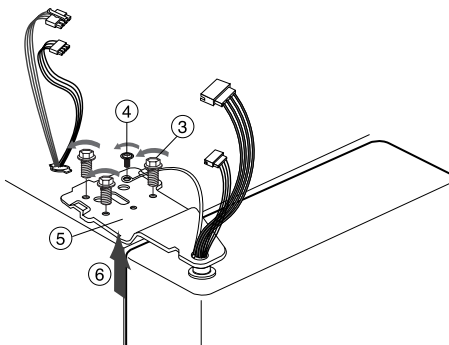

- 3) Az ajtót akassza ki az alsó pántról, (7) majd ezt követően (8) óvatosan húzza felfelé.

- 4) Csavarhúzóval távolítsa el az alsó forgópántot (9).

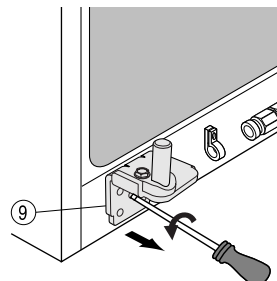
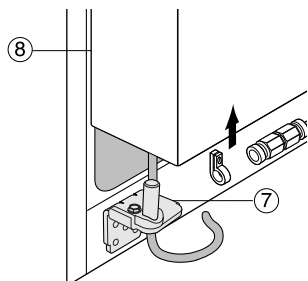

A HŰTŐSZEKRÉNY AJTAJÁNAK LEVÉTELE



A HŰTŐSZEKRÉNY AJTAJÁNAK LEVÉTELE

- 1) Csupkja be az ajtót, majd csavarhúzó segítségével távolítsa el az ajtópánt (1) felső burkolatát, és kapcsolja szét a vezetékeket (2).

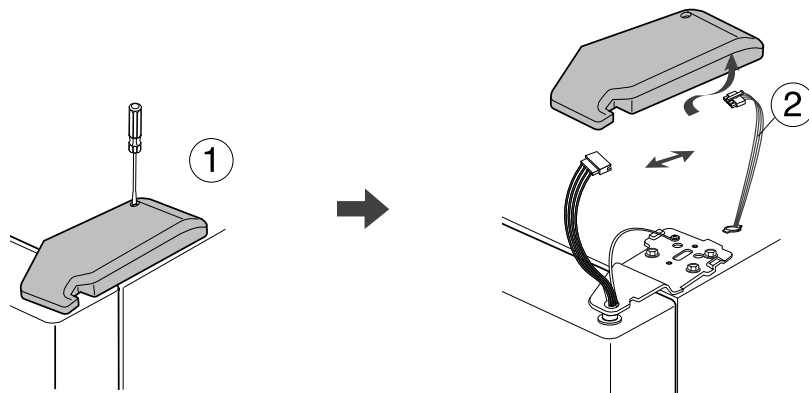

- 2) A függesztőcsapból az óramutató járásával ellentétes irányban (3) csavarja ki a normál és a földelő csavarokat, (4) majd a csapot a nyílnek megfelelő irányban távolítsa el (5) (6). Az ajtó eltávolítása közben ügyeljen rá, hogy az ajtó nehorog Önre boruljon.

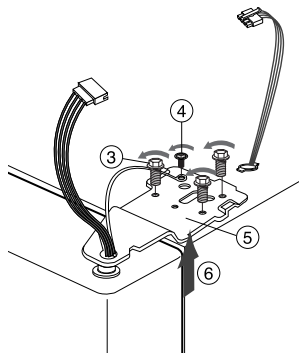

- 3) Az ajtót akassza ki az alsó pántról, (7) majd ezt követően (8) óvatosan húzza felfelé.

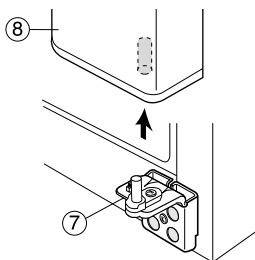

- 4) Az alsó pántot úgy húzza ki az alsó függesztőcsapból, (9) hogy (10) (9) azt a nyílnek megfelelő irányban felfelé emeli.

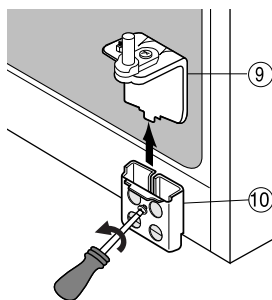

MEGJEGYZÉS

- A hűtőszekrény / fagyasztószekrény ajtajának levétele után helyezze azokat biztonságos helyre. Ismét vissza kell szerelnie őket.

KEZELÉSI UTASÍTÁSOK

A FAGYASZTÓSZEKRENY AJTAJÁNAK FELHELEZÉSE



A fagyasztószekrény ajtajának visszahelyezése

1) Csavarhúzóval szerelje vissza az alsó forgópántot (①).

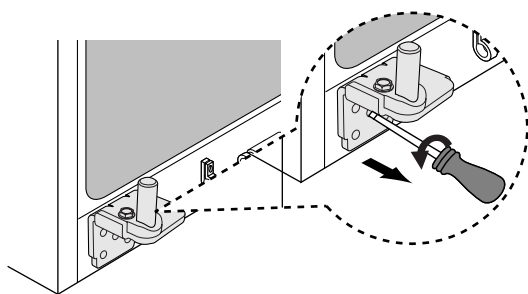

2) Helyezze vissza a fagyasztószekrény ajtaját úgy, hogy (②) az ajtó alulso oldalán a tömlőt az alsó függesztőcsap nyílásába helyezi (③) és lefelé tolja azt.

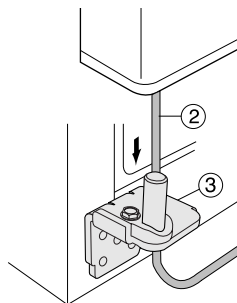

3) Tolja a felső függesztőcsap forgattyúcsapját (④) a nyílásba (⑤). Igazítsa a felső függesztőcsap nyílását (⑥) a szekrény nyílásához (⑦). Húzza meg a csavarokat (⑧). A csavarokat (⑨) az óramutató járásával megegyező irányban húzza meg.

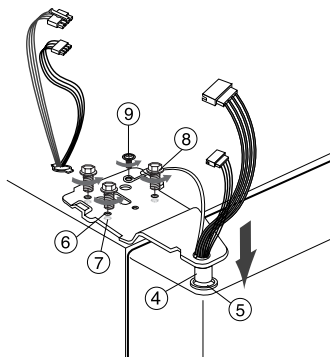

4) Csatlakoztassa a vezetékeket.

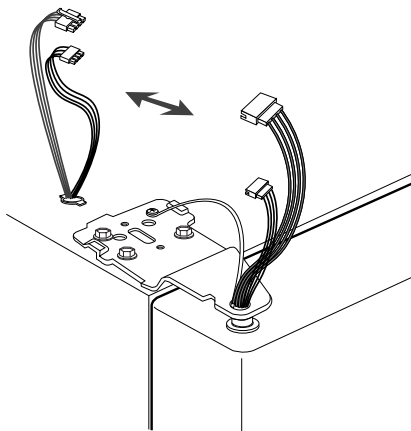

5) Helyezze a felső függesztőcsap burkolatának elülső részét (⑩) és (⑪) a felső csap elülső részébe, és a burkolatot a felső pánt irányából indulva illessze be.

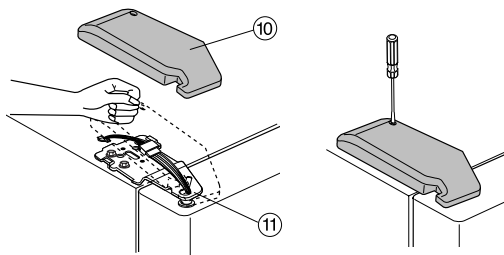

A HŰTŐSZEKRÉNY AJTAJÁNAK FELHELYEZÉSE



A hűtőszekrény ajtajának visszaszerelése

1) Helyezze az alsó pántot (①) a függesztőcsapba (②).

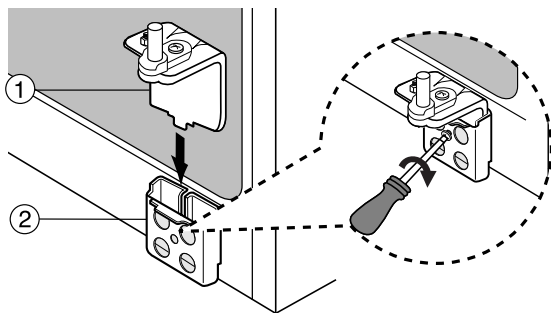

2) (③) A hűtőszekrény ajtajának alsó nyílását helyezze az alsó pántra (④).

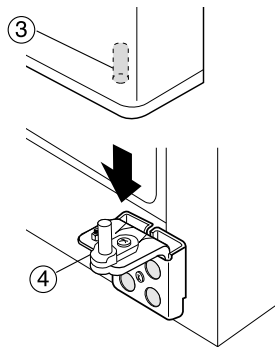

3) Tolja a felső függesztőcsap forgattyúcsapjait (⑤) a nyílásba (⑥). Igazítsa a felső függesztőcsap nyílását (⑦) a szekrény nyílásához (⑧). Húzza meg a csavarokat (⑨) a csavarokat (⑩) az óramutató járásával meggyegyező irányban.

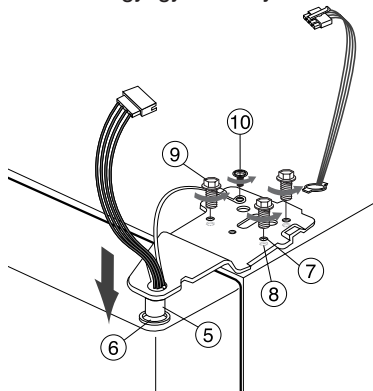

4) Csatlakoztassa a vezetékeket.

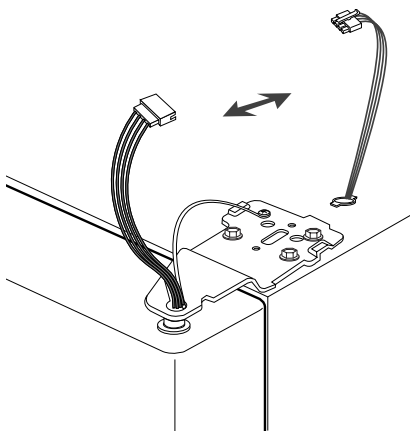

5) Helyezze a felső függesztőcsap burkolatának elülső részét (⑪) és (⑫) a felső csap elülső részébe, és a burkolatot a felső pánt irányából indulva illessze be.

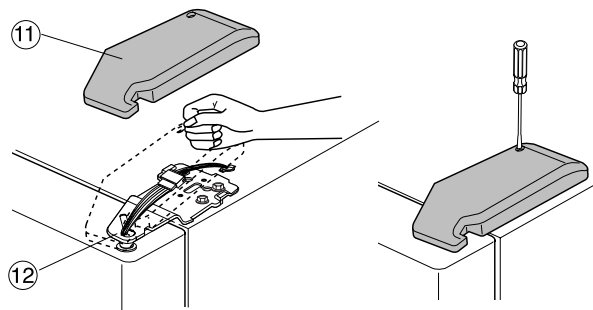

A HŰTŐSZEKRÉNY AJTAJÁNAK FELHELYEZÉSE



Vízvezeték bekötésének szerelése (választható)

- 1) Fogja meg a csatlakozó elülső részét (①) és tolja bele a vízvezeték csatlakozást (②).
- 2) Húzza meg a rögzítő csavarját (a).

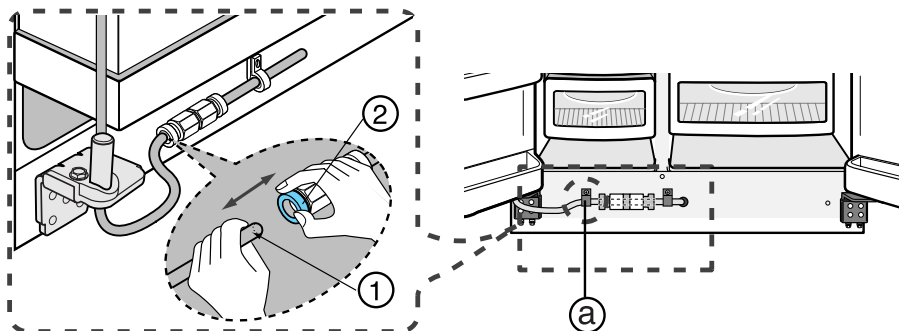

Az elülső lábak burkolatának szerelése (választható)

Helyezze fel az elülső láb burkolatát és három tartócsavar óramutató járásával egyező irányú elfordításával rögzítse úgy, ahogy azt az ábra mutatja.

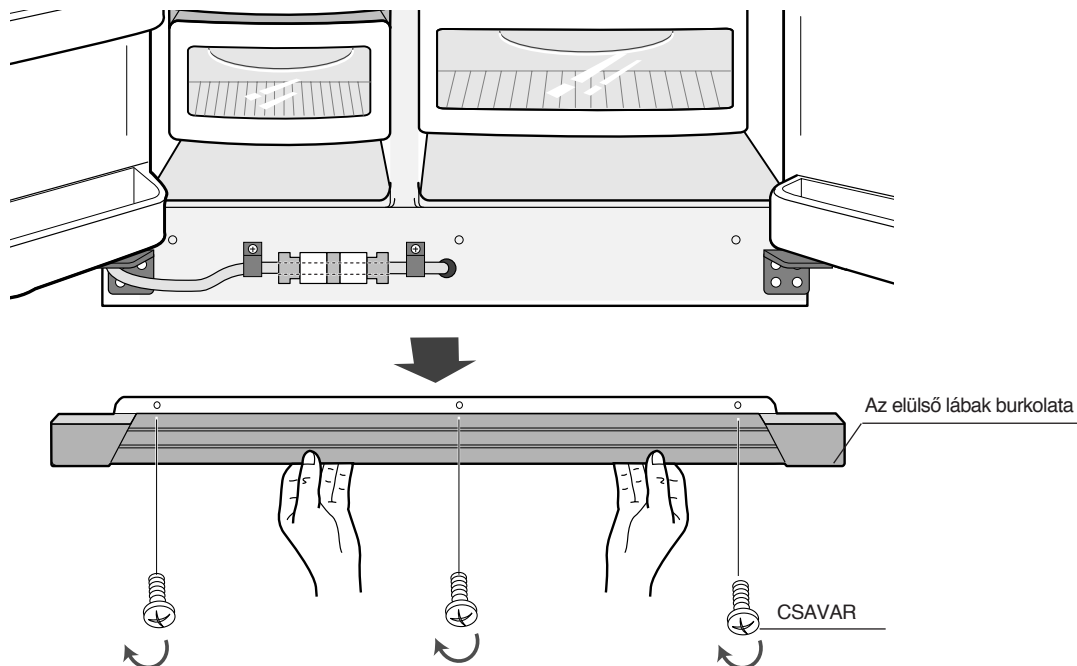

AZ AJTÓK KÖZÖTTI TÁVOLSÁG BEÁLLÍTÁSA



Kérjük, előbb helyezze a hűtőszekrényt vízszintes helyzetbe

Amennyiben a hűtőszekrény nem áll vízszintesen, üzemelése nem lesz megfelelő

Eset 1) A fagyasztószekrény ajtaja alacsonyabban van, mint a hűtőszekrényé.



Helyezze a lapos csavarhúzó (-) (①) az állítható láb részébe(②) forgassa azt az óramutató járásával egyező irányban, és a hűtőszekrényt állítsa szintbe.

① CSAVARHÚZÓ(-)

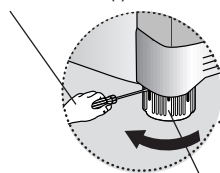

② ÁLLÍTHATÓ LÁB

Eset 2) A fagyasztószekrény ajtaja magasabban van, mint a hűtőszekrényé



① CSAVARHÚZÓ(-)

② ÁLLÍTHATÓ LÁB



MEGJEGYZÉS

Ne eszközödjön apróbb beállítást az állítható lábak forgatásával, lásd utasítások a következő oldalon.

AZ AJTÓK KÖZÖTTI TÁVOLSÁG BEÁLLÍTÁSA



Az ajtók egymáshoz viszonyított állása finom beállításának beállítása.



Állíthatórész

Ha a fagyasztószekrény ajtaja feljebb fekszik a hűtőszekrényénél.

Kérjük, nyissa ki az ajtót, és a következőképpen állítsa be azt:

- 1) Lazítsa ki az ajtó alsó pántján lévő (1) anyát, egészen a csavar felső végéig (2).



MEGJEGYZÉS

Amennyiben meglazítja az anyát, (1) használja a mellékelt hatszög-kulcsot, (3) a csavar mérsékelt, az óramutató járásával ellenkező irányú elfordításához, (2) hogy az anya már kézzel is meglazítható legyen (1).

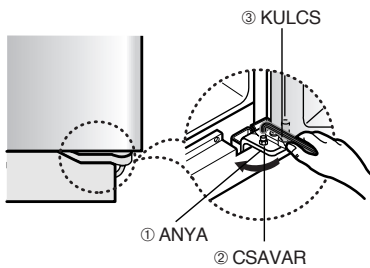

- 2) Kérjük, hogy a csavar óramutató járásával egyező vagy ellenétes irányú forgatásával állítsa be az ajtók magasságbeli eltérését (↶) (↷).



MEGJEGYZÉS

Amennyiben az óramutató járásával (↶) egyező irányban forgatja, az ajtó emelkedik.

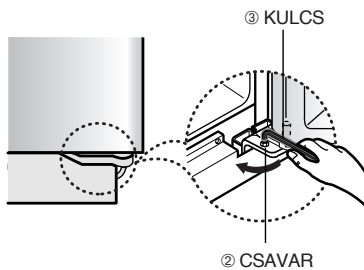

- 3) Az ajtók beállítása után az anyát a csavar alsó részének eléréséig (1) az óramutató járásával egyező irányban csavarja, (↷) majd a csavart kulcs segítségével ismét húzza meg, úgy, hogy az anya rögzítve legyen (3) (1).

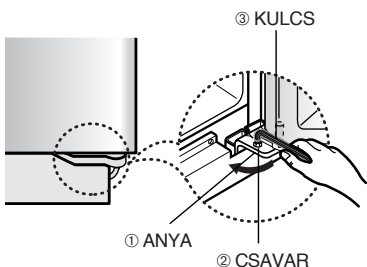

MEGJEGYZÉS

Amennyiben nem rögzíti az anyát, (1) a csavar (2) meglazulhat.

A VÍZADAGOLÓ BEKÖTÉSÉNEK ELLENŐRZÉSE (VÁLASZTHATÓ)

- 1) Ahhoz, hogy a jégkészítő megfelelően működjön, a víznyomás értékének 1,4 ~ 10 kgf/cm² tartományba kell esnie. E mérési tartomány esetében a 100 cc űrtartalmú pohár 10 másodperc alatt telik meg.
- 2) A finom részek vízsűrítővel ellátottak. Az azonban nem végez sterilizációt, és nem pusztítja mikroorganizmusokat.
- 3) Amennyiben a hűtőszekrényt alacsony víznyomású (pod 1.4kgf/cm²) térségben helyezte el, segédzivattyú bekötését javasoljuk az alacsony nyomás kompenzálására.
- 4) Biztosítsa, hogy a hűtőszekrény belsejében található víztartály az első használatkor megfelelően fel legyen töltve. Nyomja le a hideg víz adagoló kart úgy, hogy a kimeneti nyíláson keresztül víz áramoljon.



MEGJEGYZÉS

Az Ön szállítójánál lehetőség van vízszolgáltató készlet rendkívüli áron történő vásárlására. A hűtőszekrény gyártója olyan vízszolgáltató készlet használatát javasolja, amely rézcsöveket tartalmaz.



Az egyes alkatrészek ellenőrzése

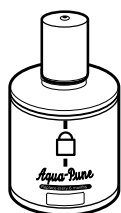

Tisztító

(Beltéri üzemeltetési modell)

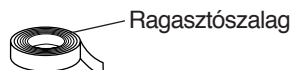

Ragasztószalag



Önmetsző csavar x 12EA

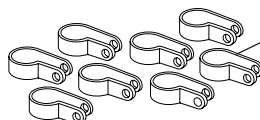

A x 8EA rögzítő



Tisztító

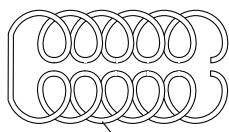

Vízvezeték cső

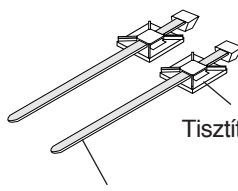

Tisztító-tartó

Rögzítő szalag

(Kültéri üzemeltetési modell)

A VÍZADAGOLÓ CSÖVEZETÉKÉNEK ÜZEMBEHELYEZÉSE

Beltéri modell esetén

1.számú eset



Vízvezeték csatlakoztatása

- Zárja el a fő vízvezeték-csapot és kapcsolja ki a jégkészítőt.
- Keresse meg a legközelebbi hidegvíz vezetékét.
- Kövesse a jégkészítő készlet beüzemelésére vonatkozó utasításokat

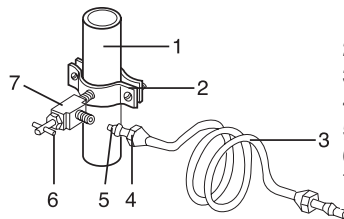

1. Hidegvíz vezeték
2. Csőbilincs
3. Réz (vagy műanyag) cső
4. Hollandi anya
5. Szorítópersely
6. Elzáró szelep
7. Tömítő anya



Csatlakoztassa a hűtőszekrényt a vízvezeték bekötéshez.

- Csúsztassa a hollandi anyát és a szorítógyűrűt a műanyag csővön át.
- A persely behelyezése után szorítsa rá a hollandi anyát az 1/4"-os menetes szerelvényre (csatlakozóra).

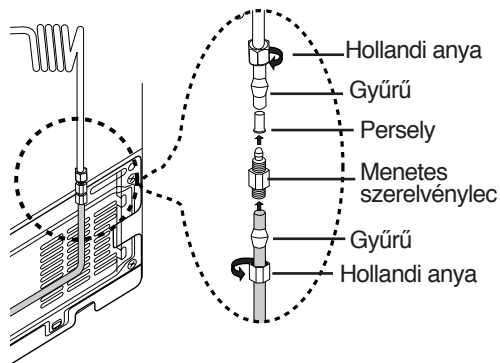

Ne húzza túl a hollandi anyát.

MEGJEGYZÉS

- Csúsztassa a szorító anyát a gyűrűvel együtt a réz (vagy műanyag) csőre, úgy, ahogy azt az ábra mutatja. A hollandi anyát húzza rá a a menetes szerelvényre (csatlakozóra).
- Nyissa meg a vizet és ellenőrizze, nincs-e szivárgás.



MEGJEGYZÉS

A vízcsatlakozást kizárólag ivóvízvezetékhez szabad kötni.

2. számú eset



Ellenőrizze a vízvezeték csatlakozót.

- Csatlakoztassa a vízvezetékét a csap csatlakozója segítségével.
- Zárja el a fő vízcsapot.
 - Csatlakoztassa vízcsaphoz az "A" csatlakozót.
 - Tömítsen minden menetes csatlakozót tömítőszalaggal.

JÓTÁLLÁSRA VONATKOZÓ INFORMÁCIÓK

Ezen vízvezeték bekötési berendezésre nem vonatkoznak a hűtőszekrény és jégkészítő gyártójának jótállási körülményei. Gondosan tartsa be ezen utasításokat, amivelis a víz által okozott károk kockázatát csökkenti.

MEGJEGYZÉS

A mennyiben a csatlakozó nem felel meg a meglévő vízcsapnak, vegye fel a kapcsolatot a legközelebbi márkaszerviz képviselőjével és vásároljon egy megfelelő méretű csatlakozót.

FIGYELMEZTETÉS

A bekötést a hidegvizes csőrendszerhez kell csatlakoztatni. Amennyiben a melegvizes csőrendszerhez csatlakoztatja, az a tisztító meghibásodását okozhatja.

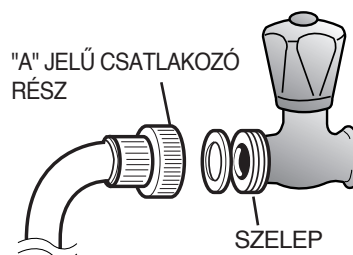

A VÍZADAGOLÓ CSÖVEZETÉKÉNEK ÜZEMBEHELYEZÉSE



Csatlakoztassa a hűtőszekrényt a vízvezeték bekötéshez

- Vegye le a hűtőszekrény kompresszorának burkolatát.
- Csatlakoztassa az ábra szerint a vízvezeték csatlakozókat a szelephoz.
- Ellenőrizze a csatlakoztatás után, nincs-e valahol vízszivárgás. Ha szivárgást észlel, ismételje meg a csatlakoztatást.

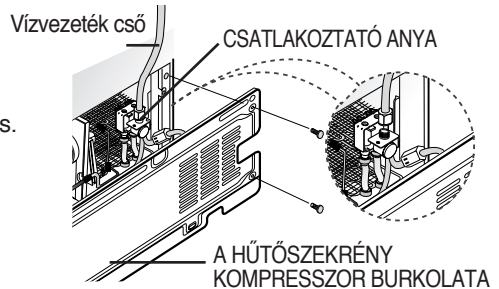

Biztosítsa a vízvezeték csatlakozókat

- Az "A" csőbilincs használatával rögzítse a vízvezeték a falhoz (a hűtőszekrény hátoldala).
- A rögzítés biztosítása után győződjék meg róla, hogy a vízcsövet nem hajlította-e meg túlságosan, nem csípte vagy nyomta-e oda erősen. Fejezze be a vízvezeték csatlakozóinak felszerelését.
- Kapcsolja be a hűtőszekrényt, és nyomja meg az adagoló jobb oldalán található kart úgy, hogy víz távozzon a csőből, amivel a vezeték légtelenítését éri el.
- Ellenőrizze ekkor, hogy a csatlakozás helyén nem szivárog-e a víz. A vízcső rögzítése után helyezze a hűtőszekrényt a kívánt helyére. Amint a hűtőszekrény a helyére került, már ne mozgassa.

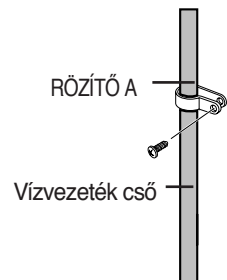

Helyezze be a vízsűrőt.

- Az ábra szerint vegye le a hűtőszekrényben található címkét
- Válassza le a hűtőszekrényben lévő fedelet az óramutató járásával ellentétes irányú tekeréssel, ahogy azt az ábra is mutatja. Vegye ki a vízsűrőt a csomagolásából és ragassza rá a hónapjelölő címkét az ábra szerint.
- Írja rá a címkére a vízsűrő beüzemelésének hónapját. (Például: ha a vízsűrő filtert márciusban szerelt be, írja rá, hogy "MÁRCIUS")
- Vegye le a védőkupakot és a szűrőt az ábrán látható módon helyezze be.
- Forgassa el a vízsűrőt az óramutató járásával megegyező irányban 90°-kal úgy, hogy a burkolaton rögzített jellel egyvonalba kerüljön. Ne húzza túl.

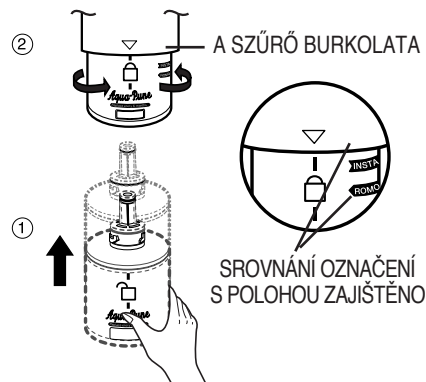
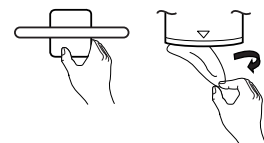

FIGYELMEZTETÉS

Ellenőrizze, hogy a jelölés egyezik-e a biztosított szinttel

A VÍZADAGOLÓ CSÖVEZETÉKÉNEK ÜZEMBEHELYEZÉSE

Kültéri üzemeltetési modell



Vízvezeték csatlakoztatása

Csatlakoztassa a vízvezetékét a csap csatlakozója segítségével.

- Zárja el a fő vízcsapot.
- Csatlakoztassa a vízcsaphoz az "A" csatlakozót.
- Minden csatlakozást ragasztószalaggal kell biztosítani.

JÓTÁLLÁSRA VONATKOZÓ INFORMÁCIÓK

Ezen vízvezeték bekötésre nem vonatkoznak a hűtőszekrény és jégkészítő gyártójának jótállási körülményei. Gondosan tartsa be ezen utasításokat, amivel is a víz által okozott károk kockázatát csökkenti.

Megj.:

A mennyiben a csatlakozó nem felel meg a meglévő vízcsapnak, vegye fel a kapcsolatot a legközelebbi márkaszerviz képviselőjével és vásároljon egy megfelelő méretű csatlakozót.

FIGYELMEZTETÉS

A bekötést a hidegvizes csőrendszerhez kell csatlakoztatni. Amennyiben a melegvizes csőrendszerhez csatlakoztatja, az a tisztító meghibásodását okozhatja.

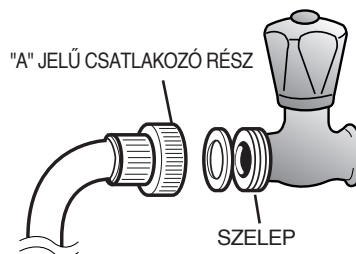

Válassza ki a tisztító felszerelésének helyét.

(Tisztítóval ellátott modell)

- Vágja méretre a víztisztítóhoz csatlakoztatott vízvezeték csatlakozási csövét a tisztító és a hidegvíz csapja között mért távolságnak megfelelően.
- Amennyiben a víztisztító felszerelése közben össze kívánja szerelni a víztisztító kilépő és belépő oldalát, nézze meg a megfelelő (AJÁNLOTT) ábrát.

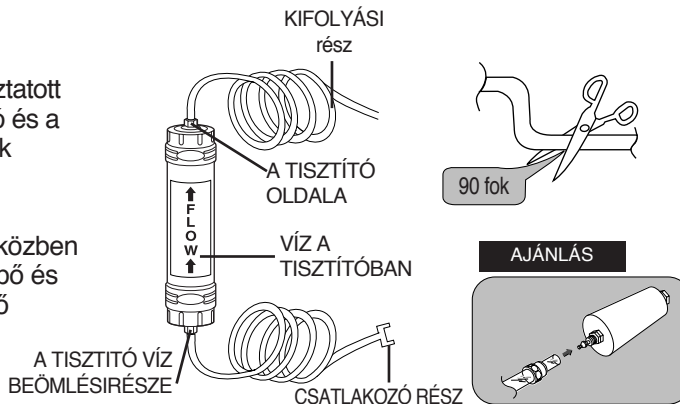

Távolítsa el az összes maradékot a tisztítóból. Tisztítóval ellátott modell)

- Nyissa ki a vízvezeték főcsapját és ellenőrizze, hogy a víz befolyik-e a tisztító belépő oldalán.
- Amennyiben a csőben nem folyik víz, ellenőrizze, hogy a csap nyitva van-e.
- Hagyja nyitva a csapot, míg tiszta víz nem folyik, és a gyártáskor visszamaradt hulladékanyag ki nem öblítődik.

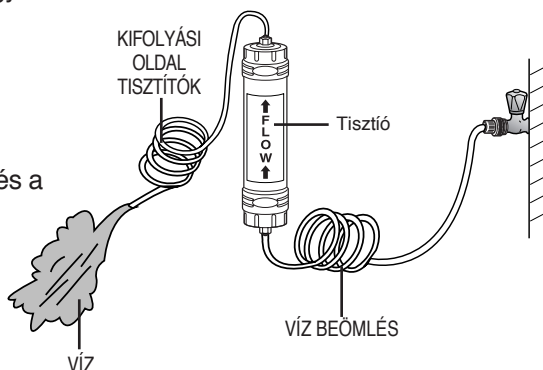

A VÍZADAGOLÓ CSÖVEZETÉKÉNEK ÜZEMBEHELYEZÉSE

Rögzítse a tisztító tartóit.

- Tartsa a tisztító tartót megfelelő helyzetben például a mosdó alatt), és szilárdan csavarozza oda.

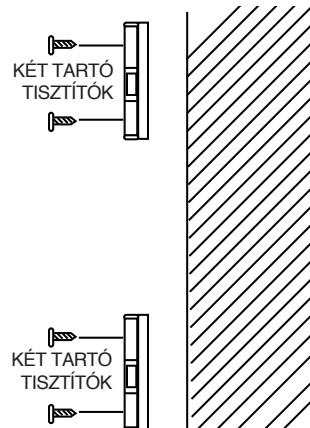

Rögzítse a tisztítót.

- A tisztítót a jobb oldali ábra szerinti helyzetben rögzítse.

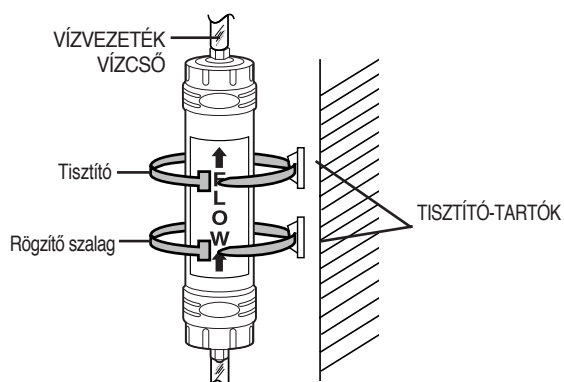

Csatlakoztassa a hűtőszekrényt a vízvezeték csatlakozóhoz.

- Vegye le a hűtőszekrény kompresszorának burkolatát.
- Csatlakoztassa a vízvezeték bekötését a szelephöz az ábra szerint.
- Ellenőrizze a csatlakoztatás után, nincs-e valahol vízszivárgás. Ha szivárgást észlel, ismétlje meg a csatlakoztatást.
- Helyezze vissza a hűtőszekrény kompresszorának borítását.

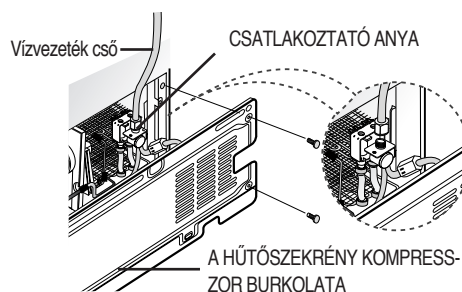

Biztosítsa a vízvezeték csatlakozókat

- Az "A" csőbilincs felhasználásával rögzítse a csövet a falhoz (a hűtőszekrény hátoldala).
- A rögzítés biztosítása után győződjék meg róla, hogy a vízcsövet nem hajlította-e meg túlságosan, nem csipte vagy nyomta-e oda erősen.

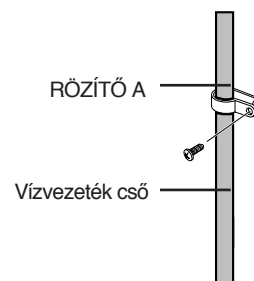

A VÍZADAGOLÓ CSÖVEZETÉKÉNEK ÜZEMBEHELYEZÉSE



A felesleges anyagot távolítsa el a vízcsatlakozóból.

- 1) Kapcsolja be a fő vízcsatlakozást és zárja el a vízbekötés szelepét.
- 2) Mindaddig hagyja a vizet átfolyni az adagolón, amíg az teljesen tiszta nem lesz. (6~7 perc). Ez a művelet biztosítja a vízvezeték-rendszer kitisztítását.
- 3) Némely háztartásban további öblítés szükségeltetik.
- 4) Nyissa ki a hűtőszekrény ajtaját, és ellenőrizze, hogy a vízsűrő környékén nem szivárog-e víz.

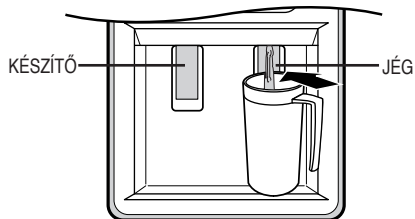

MEGJEGYZÉS

- Az újonnan beszerelt vízsűrő okozhatja., hogy az adagolóból a víz röviden kilövell.
- A vízsűrő beszerelése előtt a bortartót vegye ki.



Ellenőrizze a jégartó edénybe szállított víz mennyiségét.

- 1) Emelje fel (1)és húzza ki(2)z a fagyasztóban található jégkészítő edényt.

- 2) Amennyiben benyomja a teszt gombot, a jégkocka tartó a vízvezeték-ből megte-lik vízzel. Ellenőrizze a víz mennyiségét (lásd az alábbi ábrát). Ha a víz szintje alacsony, a jégkockák kicsik lesznek. Ez nem a jégkészítő, hanem a víz nyomásának a hibája, amely jelenség gyakran előfordul. Amennyiben e jelen-ség előáll, vegye fel a kapcsolatot a szállító szervizzel, a bejövő vízmenny-iség ellenőrzése végett.

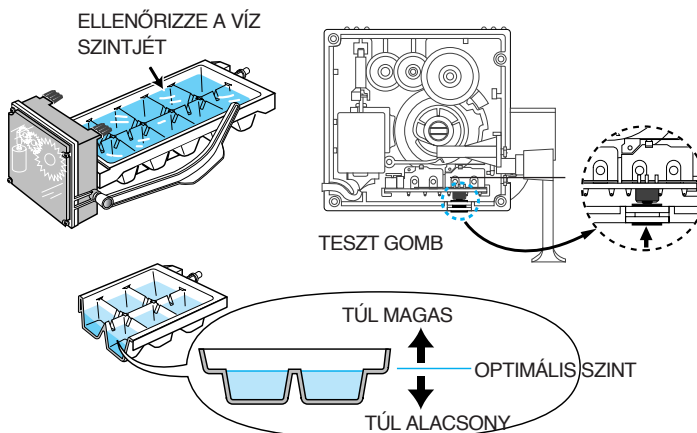
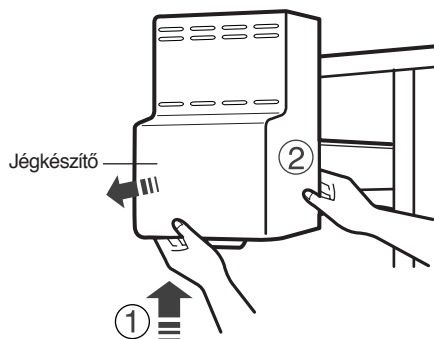

HIBAELHÁRÍTÁS

A fagyasztószekrény/hűtőszekrény egyáltalán nem működik, vagy nem hűt elégségesen.

- Ellenőrizze, hogy a hálózati csatlakozó huzal dugója jól be van-e dugva a konnektorba.
- Az elülső panelon lévő hőfokszabályzó nincs a leghidegebb hőmérsékletre állítva?
Próbálja alacsonyabb hőmérsékletre állítani.
- A hűtőszekrény nem éri közvetlen napsütés vagy nincs hőforrás közelében?
- A készülék hátoldala nincs túl közel a falhoz?

Az élelmiszerek megfagynak a hűtőszekrényben

- Az elülső panelon lévő hőfokszabályzó nincs a leghidegebb hőmérsékletre állítva?
Próbálja magasabb hőmérsékletre állítani.
- Nem túl alacsony a helyiség hőmérséklete?
- Nem a hűtőszekrény leghidegebb részébe helyezett be nagy víztartalmú ételt?

Szokatlan zaj vagy sum hallható

- Ellenőrizze, hogy a készülék egyenesen és stabilan áll-e.
- A készülék hátoldala nincs túl közel a falhoz?
- Nezapadlo něco za chladničku nebo pod chladničku?
- Nem esett be valami a hűtőszekrény mögé vagy alá?
- A készülék belsejéből "ketyegés" (kattogás) hallatszik, ez nem hiba. Ez akkor következik be, ha a különféle tartozékok össze- vagy széthúzódnak.

A hűtőszekrény elülső sarkai és oldalfalai melegek; kondenzvíz jelenik meg.

- Hevítő csöveket építettek be a hűtőszekrény elülső sarkaiba, hogy megakadályozzák a kondenzációt.
- A kondenzáció akkor jelenik meg, ha az ajtót hosszabbideig nyitva hagyják.

Nincs jég-leválasztás

- Nem kapcsolta ki a jégkészítési funkciót?
- Van valamennyi jég a jégtároló edényben?
- Csatlakoztatva van a vízvezeték, nyitva van a zárószelep?
- A fagyasztóban uralkodó hőmérséklet nem túl magas? (Állítson be alacsonyabb hőmérsékletet.)
- A jégképzés előtt kivárt 12 órát a vízbekötés beszerezése után?

A hűtőszekrényből buborékoló hang hallatszik

- Ez a hűtőszekrény hűtőköréből ered, és szokványos jelenségről van szó.

A hűtőszekrényben kellemetlen szag van.

- Csomagolja az erős illatú élelmiszereket mindig légzáró csomagolásba. A romlott élelmiszereket dobja ki.

A fagyasztószekrény falán jég képződik

- Nem zárja el valami a szellőző nyílást?
- Biztosítson elegendő helyet a tárolt élelmiszerek között, hogy a levegő hatékonyan áramolhasson közöttük.
- Az ajtó teljesen be van csukva?

Egyáltalán nincs víz-szállítás

- Csatlakoztatva van a vízvezeték, nyitva van a zárószelep? Nincs összenyomva a vízcső?
- Nem fagyott be a víztartály, mivel a hűtőszekrényben túl alacsonyra állította a hőmérsékletet? A kijelzőn állítson be magasabb hőmérsékletet.

Környezeti hőmérsékleti határok

Ez a fagyasztóval ellátott hűtőszekrény az adattábláján feltüntetett éghajlati besoroláshoz tartozó környezeti hőmérsékletek közötti működésre készült.

Éghajlati besorolás	Szimbólum	Környezeti hőmérséklet	
		Maximum	Minimum
Bővített mérsékelt égöv	SN	32 °C (90 °F)	10 °C (50 °F)
Mérsékelt égöv	N	32 °C (90 °F)	16 °C (61 °F)
Szubtrópusi égöv	ST	38 °C (100 °F)	18 °C (64 °F)
Tropické égöv	T	43 °C (109 °F)	18 °C (64 °F)

MEGJEGYZÉS : A belső hőmérsékletet különböző tényezők befolyásolhatják, úgymint például a fagyasztóval ellátott hűtőszekrény elhelyezése, a környezet hőmérséklete és az ajtónyitás gyakorisága.
A hőmérséklet szükség szerint beállításával az említett tényezők kompenzálhatók.

Hungary

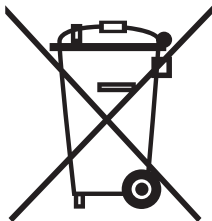

A termék megfelelő leadása

(Elektromos és elektronikus készülékek hulladékkezelése)

A terméken vagy a hozzá tartozó dokumentáción szereplő jelzés arra utal, hogy hasznos élettartama végén a terméket nem szabad háztartási hulladékkal együtt kidobni. Annak érdekében, hogy megelőzhető legyen a szabálytalan hulladékleadás által okozott környezet- és egészségkárosodás, különítse ezt el a többi hulladéktól, és felelősségteljesen gondoskodjon a hulladék leadásáról, a hulladékanyagok fenntartható szintű újrafelhasználása céljából. A háztartási felhasználók a termék forgalmazójától vagy a helyi önkormányzati szervektől kérjenek tanácsot arra vonatkozóan, hová és hogyan vihetik el ez elhasznált terméket a környezetvédelmi szempontból biztonságos hulladékleadás céljából. Az üzleti felhasználók lépjenek kapcsolatba a forgalmazóval, és vizsgálják meg az adásvételi szerződés feltételeit. A terméket nem szabad leadni kereskedelmi forgalomból származó egyéb hulladékkal együtt.

Bármilyen észrevétele, vagy kérdése van Samsung termékekkel kapcsolatban, forduljon a SAMSUNG ügyfélszolgálathoz

Samsung Electronics Magyar Rt.

06 40 985 985

www.samsung.com/hu