



Service-Manual

Gefrierschrank

GKMT 2949/2

Modell	GKMT 2949/2	
Version	8552 612 01080	Seite
	Technische Daten	2
	Ersatzteilliste	3
	Explosionszeichnung	4
	Stromlauf- und Anschlußplan	5

Technische Daten

Abmessungen

Höhe	163,0	cm
Breite	66,0	cm
Tiefe	66,0	cm

Volumen

Gesamt

Brutto	288	l
Netto	243	l

Elektrische Anschlüsse

Spannung	220-240	V
Frequenz	50	Hz

Energieverbrauch

in 24 Stunden	0,79	kWh
---------------	------	-----

Kompressor (für Service)

Typ	B 1116 Y
Kälteleistung (Cecomaf)	138 W

Kältemittel

Art	R 600 a
Menge	90 g

Thermostat

Elektronik

Gefriervermögen

in 24 Stunden	30	kg
---------------	----	----

Ersatzteilliste

Model GKMT 2949/2
Service No. 855261201080
Version 855261201080

Pos. Nr.	12NC Code	Beschreibung
012 1	4819 528 78028	Rolle
012 2	4819 535 38013	Achse
041 0	4819 417 19536	Scharnier
041 1	4819 417 19535	Scharnier
041 2	4819 417 19358	Scharnier unten rechts
041 4	4819 417 19359	Scharnier unten links
045 5	4819 535 38056	Drehstift
045 8	4819 535 38061	Stift f.Scharnier
045 9	4819 535 38093	Verlaengerung f.Scharnier
047 0	4819 532 68817	Buchse
047 1	4819 532 68818	Buchse
071 0	4819 442 68794	Sockelblende
071 2	4819 460 78538	Einlage
101 0	4819 442 68916	Tuer,Gefrier.
102 0	4819 442 29922	Klappe,Tuer
102 3	4819 535 38063	Feder
102 6	4819 417 19337	Scharnier rechts
102 7	4819 417 19338	Scharnier links
105 2	4819 466 99106	Distanzstueck
105 6	4819 532 68476	Buchse f.Scharnier
111 0	4819 498 78088	Handgriff
111 2	4819 460 78242	Einlage,Griff
156 0	4819 418 78977	Schale f.Eis
191 1	4819 468 18167	Magnetdichtung
233 1	4819 404 78693	Traeger
233 9	4819 404 78694	Traeger
242 7	4819 418 78843	Schublade
242 9	4819 458 19838	Schublade unten
263 0	4819 462 38683	Schiene
301 0	4819 442 78345	Schalterleiste
301 3	4819 442 68907	Schalterleiste kompl.
301 4	4819 460 78569	Einlage
301 6	4819 462 79189	Stopfen
324 0	4819 462 58316	Scharnierabde.
324 1	4819 462 58317	Scharnierabde.
332 0	4819 410 28975	Taste
332 1	4819 410 28976	Taste
335 6	4819 492 68794	Feder
402 0	4819 360 38617	Kompressor B 1116 Y
402 4	4819 466 89405	Klammer
420 0	4819 121 18263	Kondensator
561 0	4819 282 28675	Motorschutz
561 2	4819 290 68392	Einschubgeh.
614 0	4819 280 68354	Relais
633 0	4819 276 18355	Schalter
691 0	4819 210 78089	Tastkopf
691 3	4819 404 78958	Traeger
740 0	4819 511 48497	Verfluessiger
740 3	4819 466 98259	Anschlag
745 0	4819 511 38674	Verdampfer
764 0	4819 526 48527	Filtertrockner
781 0	4819 532 28145	Abtaustopfen
781 1	4819 418 78208	Abtaurinne
902 5	4819 460 89115	Halter f.Kalender
903 0	4819 535 18117	Stopfen

Pos. Nr.	12NC Code	Beschreibung
904 5	4819 466 98669	Abstandshalter
993 3	4819 452 98809	Kalender
993 4	4819 442 78178	Kuehlakku

Explosionszeichnung

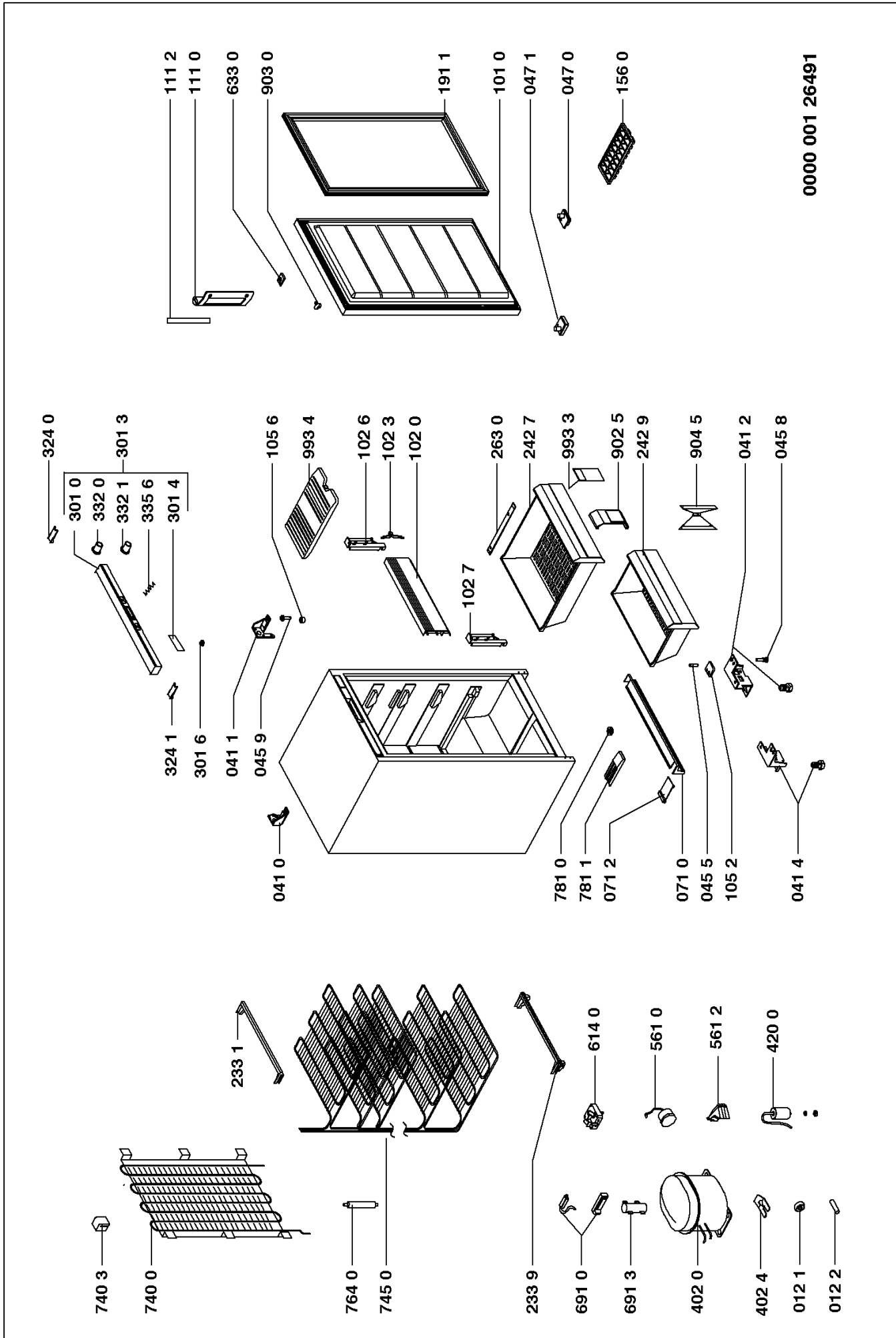

Stromlauf- und Anschlußplan

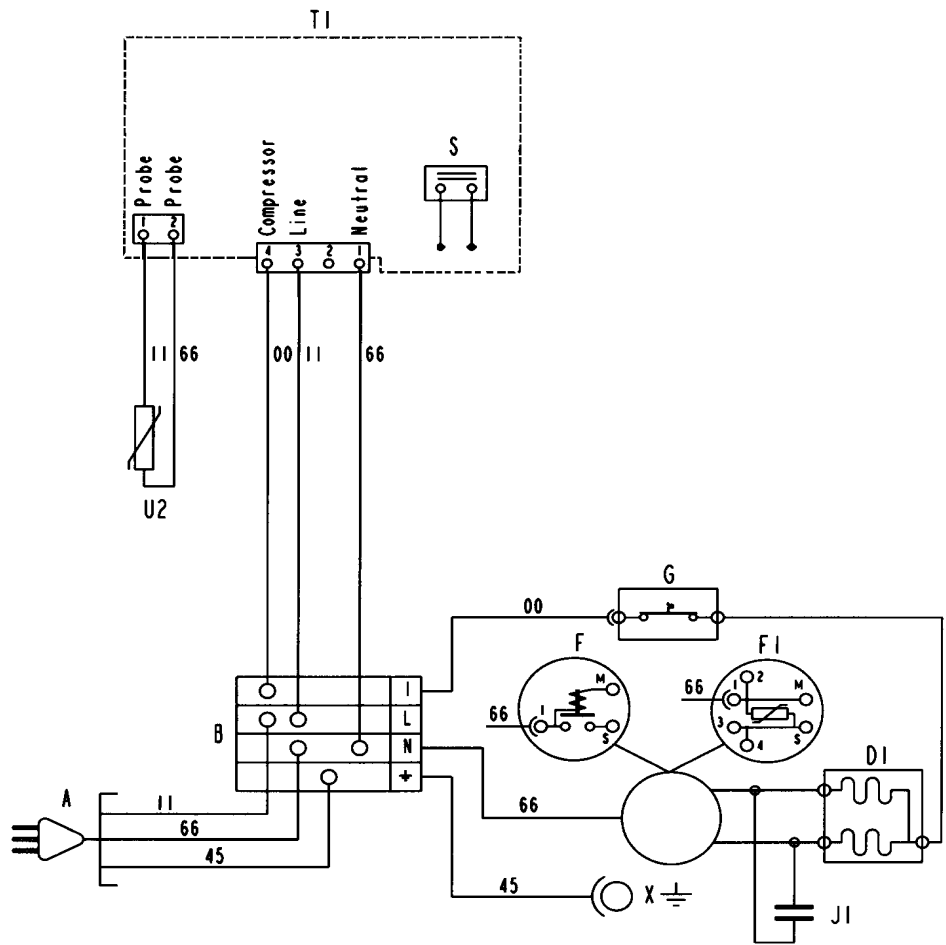

4619 500 88320

- DI KOMPRESSOR
- F ANLAUFRELAIS
- FI P.T.C.
- G MOTORSCHUTZ
- J1 KONDENSATOR
- S SCHALTER
- TI ELEKTRON. THERMOSTAT
- U2 RAUMFÜHLER
- A STECKER
- B ANSCHLUSSBLOCK
- X KOMPRESSOR ERDANSCHLUSS

- 00 SCHWARZ
- 11 BRAUN
- 22 ROT
- 33 ORANGE
- 44 GELB
- 55 GRÜN
- 66 BLAU
- 77 VIOLETT
- 88 HIMMELBLAU
- 99 WEISS

